



Il mondo del camping Truma 2013



Più relax in viaggio Con Truma ogni viaggio diventa una vacanza

Campeggiare è l'essenza della vacanza. Vicini alla natura, alle persone, a sé stessi. Cosa c'è di più bello di poter finalmente riprendere fiato e vivere questa indescrivibile sensazione di libertà?

E ancora meglio se, in tutto relax, ci si può dedicare a pensare solo a cose piacevoli. Questo è il motivo per cui noi della Truma diamo così tanto valore alla funzionalità e alla qualità della nostra tecnica. In vacanza, in fin dei conti, deve funzionare tutto perfettamente. Sempre e ovunque.

Nelle prossime pagine potrete già assaporare il comfort Truma. Con un'ampia gamma di nuovi prodotti, preziosi consigli, interessanti informazioni ed estesi servizi assistenza. Il tutto presentato in modo chiaro, affinché vi possiate preparare comodamente alla nuova stagione vacanziera

Lasciatevi alle spalle la quotidianità! Godetevi semplicemente più comfort in viaggio.



Il vostro partner per un comfort migliore

Che sia un piacevole senso di benessere, dell'acqua potabile pulita o un'affidabile alimentazione elettrica: Truma è da oltre 60 anni il vostro specialista all'avanguardia per accessori per il tempo libero su quattro ruote. Già nel 1961 abbiamo sviluppato la "prima stufa per caravan ufficialmente riconosciuta" e reso così possibile campeggiare anche in inverno. Oggigiorno non è più possibile ignorare l'esistenza dei nostri prodotti nel mondo del campeggio. Grazie a Truma i campeggiatori possono infatti godere, in tutto il mondo, di più comfort in viaggio.



Ampia gamma di prodotti di ottima qualità

Da Truma trovate un ampio assortimento di prodotti qualitativamente pregiati – dalla soluzione singola fino a un equipaggiamento comfort perfettamente abbinato.



Soluzioni pregiate

I prodotti Truma fanno parte di quelli con maggiore rendimento sul mercato. Le nostre soluzioni convincono infatti per la loro massima affidabilità ed efficienza. Non per niente Truma viene regolarmente premiata dalla stampa specializzata come migliore marchio per accessori per riscaldamento e per sistemi di manovra.



Prodotti innovativi

La stessa Truma ha sviluppato molte innovazioni e così imposto standard, p.e. la prima stufa a gas liquido o il primo sistema di manovra per caravan. Nel nostro centro di sviluppo collaboriamo con i produttori di veicoli alla realizzazione di idee che domani arricchiranno il vostro tempo libero.



Forte rete di rivenditori e servizio assistenza

Con Truma siete sempre assistiti nel modo migliore. Una forte rete di rivenditori Truma e di service partner offre, in oltre 30 paesi europei, una consulenza competente, prodotti da integrare, pratici accessori e parti di ricambio.



Un servizio assistenza di prima classe

Potete disporre del nostro servizio assistenza nel luogo e nel modo in cui avete bisogno: contattate i nostri centri assistenza al telefono, per e-mail o Internet. Venite anche a visitare la sede del nostro centro assistenza nella sede di Monaco o fatevi semplicemente aiutare dai nostri tecnici o dai nostri service partner. Provate da subito cosa significa avere qualità e assistenza in un unico pacchetto.

Sito web, newsletter, reti sociali, blog assistenza

Truma: presente online

Approfittate della nostra eccellente assistenza anche online. Vi offriamo la possibilità di accedere sempre e velocemente alle ultime informazioni sul mondo Truma. Il vantaggio che ne trae: non perdersi mai più una novità e ricevere consigli su come ottimizzare il vostro comfort nei camper e nelle caravan.

Venite a conoscerci più da vicino

Accedete a dettagliate informazioni sui prodotti, cercate un concessionario competente nelle vostre vicinanze, scaricate istruzioni in modo rapido e facile o guardate i nostri filmati sui prodotti: immergetevi anche nel sito www.truma.it nel mondo del camping Truma.



Rimanete sempre informati!

Non perdetevi più le novità su quanto avviene alla Truma, sui suoi prodotti, le sue innovazioni o sulla sua presenza in fiera. Basta che vi registriate andando al sito www.truma.it/notiziario per non perdere più nessun aggiornamento.



Accompagnateci!

Guardate, per esempio, come funziona la pila a combustibile VeGA. Potete trovare questo e altri interessanti video clip su YouTube al sito www.YouTube.com/trumageraetetechnik



Diventate un fan di Truma!

Un importante mezzo di comunicazione è per Truma anche **la pagina ufficiale dell'azienda su Facebook**. A questa pagina i fan Truma non solo approfittano degli interventi sull'azienda e sulle sue novità, ma hanno anche accesso a informazioni sui prodotti e alle prestazioni. Regolarmente organizziamo dei giochi a premi per i nostri fan su Facebook. Comunicate con noi anche tramite Facebook. Diventate un fan di Truma e consigliateci anche ai vostri amici e conoscenti!

www.facebook.com/Truma.Fan



Twittate con noi!

Ci potete anche seguire su **Twitter** – il canale di informazione per eccellenza. Diventate un nostro "Follower" e leggete le notizie su Truma, i suoi prodotti e il suo engagement interattivo tramite questo mezzo di informazione in tempo reale.

https://twitter.com/truma_de

Siate attivi!

Compartiamo il nostro sapere con voi: "Lo scambiatore di calore deve essere sostituito ogni 10 anni?", viene spesso chiesto ai nostri consulenti del servizio assistenza, oppure "In che modo si svuota correttamente Therme?" Questi sono solo alcuni esempi dei temi trattati nel **Blog di assistenza Truma**. Offriamo consigli e informazioni tecniche su Truma e i suoi prodotti.

Approfittate della possibilità e iniziate un dialogo interattivo con noi! Ci date così la possibilità di poter offrire ancora più informazioni e stimoli che soddisfino le vostre esigenze e i vostri interessi. Siamo interessati alle vostre esperienze e a quello che pensate: mettetecene a conoscenza! Forza, iniziamo! Partecipate la nostro blog al sito <http://serviceblog.truma.com>



Sostituire lo scambiatore di calore dopo 10 anni?

Un buon consiglio per tutti...

... l'ho provato e ha funzionato perfettamente.

Fare campeggio con il massimo comfort

I nostri punti di forza

Camper

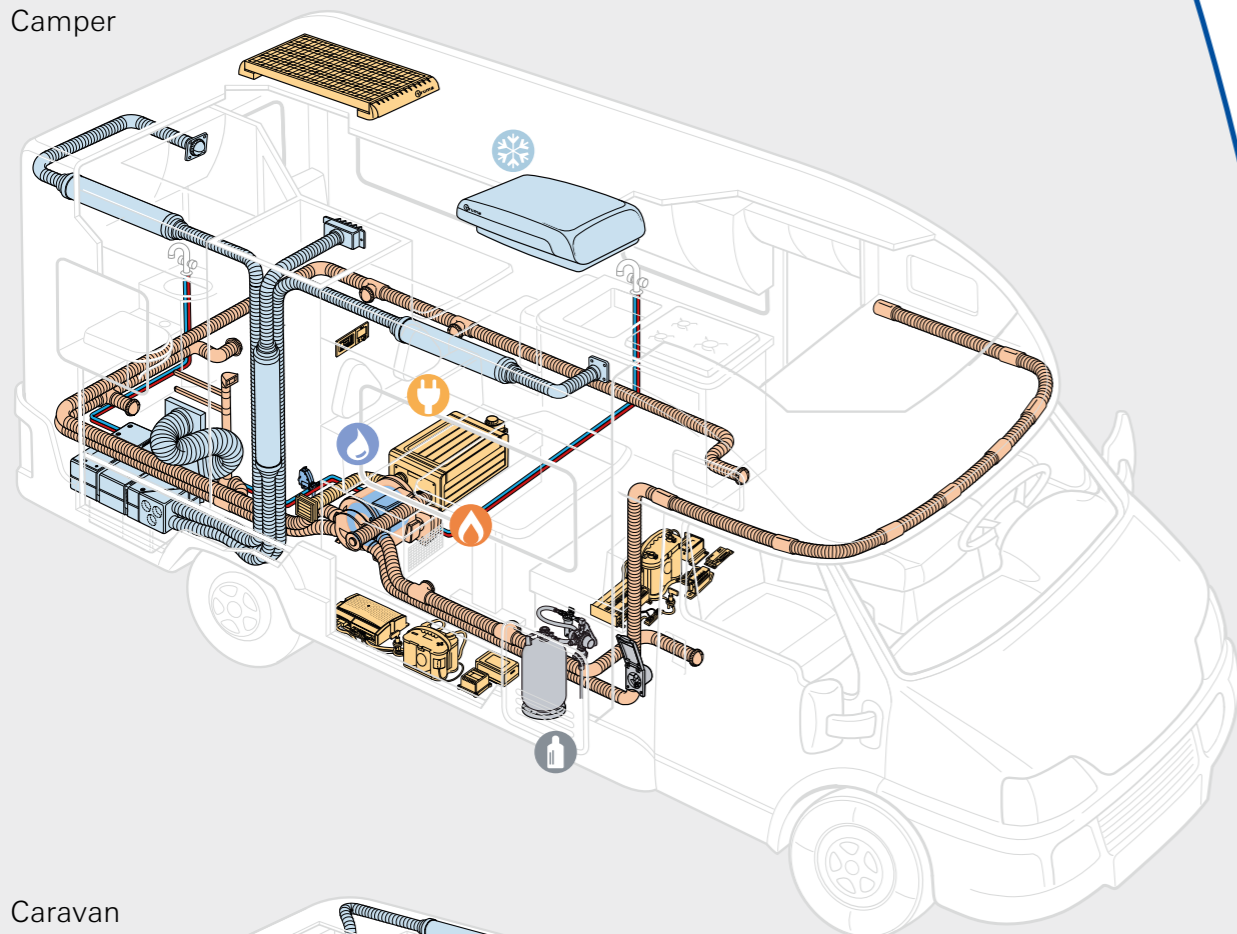

Caravan

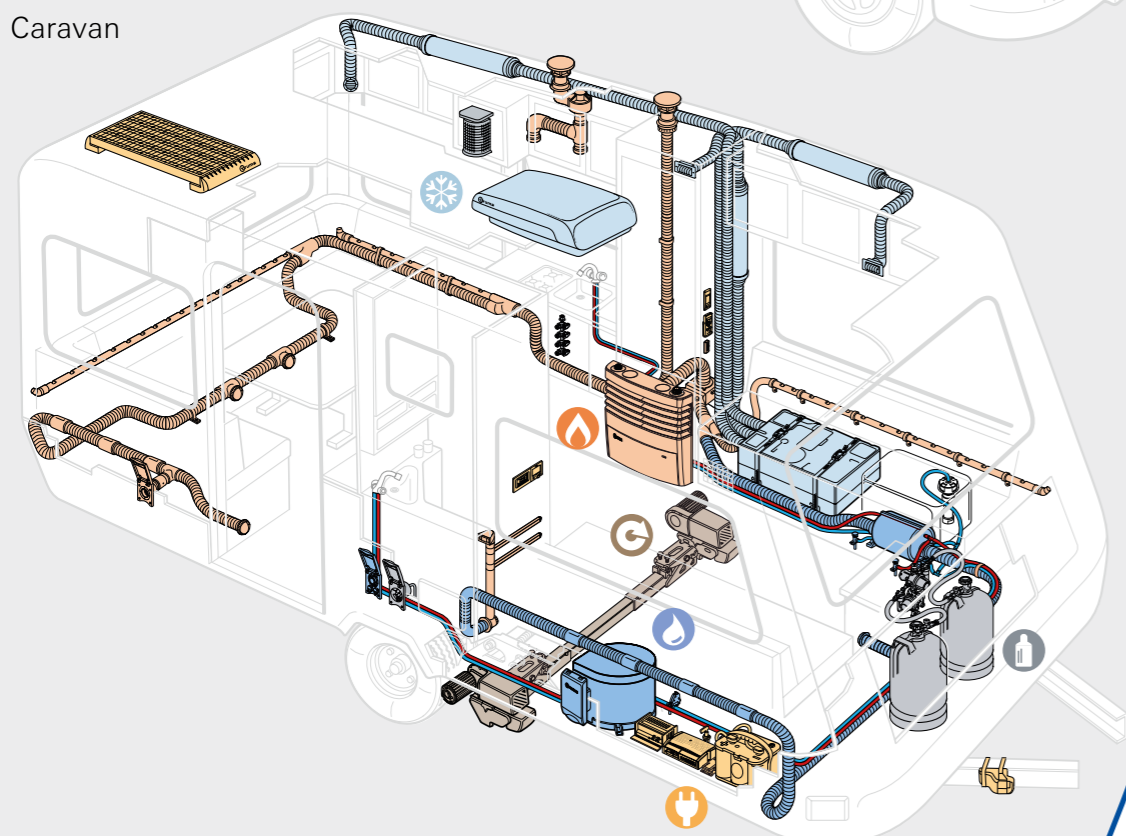

SISTEMI DI RISCALDAMENTO

Informazioni generali	11
Truma S 5004	14
Truma S 3004	14
Kit di illuminazione per stufe S	16
Pannello a effetto camino	17
Ultraheat	17
Ventilatori Truma	18
Airmix / Scaldasalviette	18
Trumatic S 3002 FS	19
Trumatic S 2200	19
Combi 6 (E)	21
Combi 4 (E)	21
Combi D 6	21
Trumatic E 4000 / Trumatic E 2400	22

IL COMFORT DELL'ACQUA

Informazioni generali	25
Therme	28
Boiler elettrico	28
Boiler B 10 / B 14 (EL)	29
FrostControl	29

ALIMENTAZIONE DEL GAS

Informazioni generali	31
MonoControl CS	34
DuoControl CS	34
DuoComfort	35
Tubi flessibili ad alta pressione con dispositivo di protezione contro la rottura del tubo	35
Tubi flessibili ad alta pressione senza dispositivo di protezione contro la rottura del tubo	36
DuoControl	37
Regolatore per caravan	37
Regolatore della pressione del gas all'entrata VDR 50/30	38
Interruttore a distanza del gas	38
Filtro del gas	39
Indicatore a distanza DuoC con EisEx	39
Presca esterna per il gas	40
Valvole e raccordi	40
LevelCheck	41

SISTEMI DI CONDIZIONAMENTO

Informazioni generali	43
Aventa comfort	48
Aventa eco	48
Telaio di tenuta per Aventa	49
Saphir compact	50
Saphir comfort	50
Saphir comfort RC	51
Saphir vario	51
Inverter TG 1000 sinus	53
Silenziatore	53
Canale di scarico	53
Distribuzione dell'aria	53

SISTEMI DI MANOVRA

Informazioni generali	55
Mover® SR	58
Mover® SE R	58
Mover® TE R	59
Mover® TE R4	59
Mover® PowerSet	60
SolarSet 23	61

ALIMENTAZIONE ELETTRICA

Informazioni generali	63
Sistema di celle a combustibile VeGA	66
I SolarSet	68
Batteria OPTIMA® YT S	70
Supporto per la batteria OPTIMA® YT S	70
Unità di controllo batteria BCU 35	71
Quadro di controllo CP V	71
Quadro di controllo CP W e sonda di livello	71
Morsetti Quickpower	71
Caricabatterie automatico	72
Net Protector NP 3000	72
Interruttore automatico AC-P 10 A	73
Ballast (Controllo Ricarica) PS 50 Automatic	73
Amplificatore di tensione VB 10	73

ALTRO

Lampade e accessori	75
---------------------	----



SISTEMI DI RISCALDAMENTO

Nel freddo nord Europa, durante la settimana bianca o in serate gelide – le regioni e le stagioni più fredde sono delle grandi sfide per uomini e materiali.

E poiché aumenta sempre di più il numero di coloro che desiderano andare in vacanza con il camper anche in inverno, Truma ha iniziato a creare sistemi di riscaldamento già 50 anni fa e, fino ad oggi, non ha mai smesso di perfezionarli.

Con ogni riscaldamento Truma approfittate della competenza di un leader tecnologico. Per esempio di un'insuperabile efficienza: i sistemi di riscaldamento Truma hanno un rendimento fino al 98 %!

Per una calda sensazione di piacere.

Soluzioni personalizzate

I confortevoli sistemi di riscaldamento Truma

Nonostante gli oltre 50 anni di esperienza nella produzione di sistemi di riscaldamento per veicoli per il tempo libero, alla Truma non si è mai smesso di porsi una specifica domanda: cosa desiderano i nostri clienti? Cercano una semplice stufa a gas o una combinazione di gas ed elettricità? Oppure una stufa a gasolio per camper e caravan di qualsiasi dimensione? Da Truma troverete sempre le soluzioni di riscaldamento e per scaldacqua più innovative per le vostre personali necessità. I nostri prodotti di qualità provvederanno di sicuro a riscaldarvi velocemente.



Le nuove stufe Truma S

La stufa per caravan più affidabile d'Europa ulteriormente perfezionata



Le stufe Truma Combi

La leggerissima e super economica stufa combinata



Le sperimentate stufe Trumatic E

La stufa ad aria calda alimentata a gas liquido più compatta della sua categoria



Una panoramica dei vantaggi

Il servizio assistenza Truma è unico

Servizio assistenza

Truma:

Tel. + 39 031 352 77



Qualità
Made in Germany



Rete di assistenza in tutta Europa: partner di tutti i produttori europei di caravan e camper



Salvaspazio: le bombole del gas sono già contenute nel vano portabombole



Tecnologia di riscaldamento a a consumo ridotto fino al 98 %



Estrema affidabilità



Esente da manutenzione



Per funzionamento a gas, gasolio ed elettricità



Tempi di riscaldamento estremamente ridotti



Per il riscaldamento dell'aria e dell'acqua



Venite a scoprire le migliori stufe S di tutti i tempi

Le leggendarie stufe Truma S impongono standard da sempre. Non per niente sempre più campeggiatori in tutta Europa si fidano della loro precisione e del loro comfort. Adesso abbiamo ulteriormente perfezionato questo "classico". Approfittate di più comfort di utilizzo e di una perfetta distribuzione dell'aria calda in un design elegante.

Comodità in un batter d'occhio

Basta accenderla per avere subito una temperatura piacevole. Le nuove stufe S, le uniche a essere sempre pronte all'uso, funzionano anche senza corrente e dispensano calore e comfort più velocemente di qualsiasi altra stufa.

Consiglio

Le stufe Truma S sono oltremodo robuste e assolutamente esenti da manutenzione



www.truma-s-heater.com



Truma S 5004 / S 3004 Le nuove stufe Truma S

- Regolazione precisa e continua della temperatura e della potenza del ventilatore
- Ergonomiche manopole dell'unità di comando
- Ventilatore silenzioso e più potente
- Funzione booster per una distribuzione dell'aria e per una deumidificazione ancora più rapida
- Possibilità di preriscaldamento durante la marcia
- Design nuovo e moderno
- Rendimento del 95 %



S 5004



S 3004



S 3004 con accessori optional al cromo e illuminazione



S 5004 con effetto camino

Effetto regolabile a piacere con il telecomando: da romantico a fiammeggiante, da ardente a scoppiettante



S 5004 con accessori optional al cromo e illuminazione



Mascherina più piatta

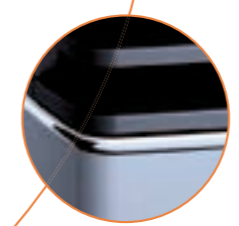

Pregiate applicazioni cromate



A richiesta disponibile in due eleganti colori

Accessori per le stufe Truma S

Mascherina a effetto camino

Come kit integrativo

La nuova mascherina per le stufe Truma S 5004 è una vera e propria novità: riproduzione dell'effetto camino perfezionata e ancora più realistica e possibilità di regolazione personalizzate.



Ultraheat

Il riscaldamento elettrico supplementare

Anche quando fuori fa proprio freddo, con l'Ultraheat l'interno del vostro veicolo si riscalderà velocemente. Distribuisce l'aria calda tramite il ventilatore della stufa Truma S ed è così più efficiente di ogni comune termoventilatore.



Video sull'installazione

Video sul montaggio
www.truma.it/set-di-illuminazione



Kit di illuminazione

Con sensore a contatto

Kit integrativo di illuminazione per Truma S 3004 o S 5004.

- Più comfort d'utilizzo grazie alle unità di comando illuminate
- Accensione dell'illuminazione con un sensore a contatto che reagisce al solo avvicinamento della mano
- Spegnimento automatico (con comando temporizzato)



- Grazie al frontale ricurvo, ben visibile anche sui lati
- Regolazione personalizzata con telecomando
- Regolazione indipendente dal riscaldamento, in base allo stato d'animo
- Effetto da romantico a fiammeggiante
- Con fiamme ardenti e silenziose o scoppiettanti
- Facile da integrare
- Funziona anche a riscaldamento spento



- L'integrazione ideale per le stufe Truma S
- Riscaldamento rapidissimo con qualsiasi condizione atmosferica
- Tre livelli di potenza per un comfort di riscaldamento personalizzato (500 / 1000 / 2000 W)
- Corrente assorbita max. 8,5 A
- Riscaldamento possibile con la sola stufa S, insieme a Ultraheat (3 livelli) o, nella mezza stagione, anche solo con Ultraheat



Il comfort è nell'aria

La perfetta distribuzione dell'aria per le stufe Truma S

Per non smettere mai di sentirsi a proprio agio nella caravan, anche quando all'esterno regnano temperature glaciali, è importante poter contare anche su una distribuzione uniforme dell'aria in tutto l'abitacolo. Abbiamo quindi creato l'intelligente sistema di distribuzione dell'aria Truma con principio modulare.

Ventilatori Truma

Per un piacevole comfort di riscaldamento

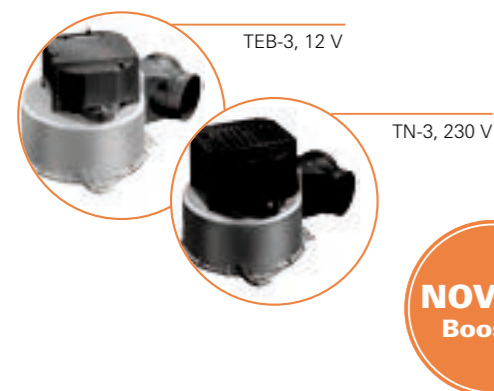

I due nuovi ventilatori, dalla potenza perfezionata, TEB-3 (12 V) e TN-3 (230 V) di Truma provvedono a distribuire in modo ideale il calore.

- **Regolazione precisa e in continuo della potenza del ventilatore**
- **Funzione booster (ventilatore da 12 V) per velocizzare la distribuzione del calore e la deumidificazione del veicolo**
- **Possibilità di preriscaldamento durante la marcia**

Scaldasalviette

Comfort a 5 stelle nel bagno

L'aria calda fuoriesce dagli ugelli dei tubi dello scaldasalviette. Con il risultato di asciugamani caldi e asciutti.



- **Adatto anche per scarponi da sci**
- **Design pregiato**
- **Facile da montare e accorciabile a piacere**
- **Particolarmente compatto (760 x 420 x 80 mm)**

Accessorio comfort Airmix

Combina il calore con l'aria fresca

Airmix è il complemento ideale per il vostro ventilatore Truma per ottenere una piacevole temperatura all'interno della caravan.



- **Migliora il clima interno dalla caravan**
- **Per aria fresca a finestre chiuse anche in estate**
- **Deumidificazione dell'interno della caravan**
- **Per arricchire di aria fresca l'aria di riscaldamento in inverno**

Trumatic S 3002 FS

Calore sicuro anche in veranda

Da oggi diventa piacevole anche stare in veranda. Il circuito di combustione chiuso di Trumatic S 3002 FS da 3400 W è ideale per un riscaldamento rapido e sicuro.



- **Stufa stand alone**
- **Semplice installazione grazie alla nicchia di montaggio preassemblata**
- **Rapido riscaldamento della veranda**
- **Consumo di gas: 30-280 g/h**

Trumatic S 2200

Comodità in spazi ridotti

Con i suoi 1850 W questa stufa compatta rappresenta la soluzione ideale per riscaldare velocemente una caravan di piccole dimensioni.



- **Particolarmente economica**
- **Struttura compatta**
- **Può funzionare anche senza corrente (senza ventilatore)**
- **Consumo di gas: 50-170 g/h**

Solo per verande montate fisse!



Le stufe Combi della Truma

Riscaldamento e acqua calda in un'unica soluzione

La massima flessibilità è la caratteristica della famiglia Combi. Riscaldamento senz'acqua o riscaldamento dell'acqua senza accendere il riscaldamento, con le stufe Combi di Truma potete godere di un doppio comfort con un unico apparecchio. Avete qualsiasi tipo di energia a disposizione – sempre con il massimo dell'efficienza e tutti i vantaggi tecnici per il vostro benessere. In questo modo risparmiate non solo sul consumo della batteria ma anche sui costi.

- Temperatura costante e gradevole
- Distribuzione ottimale dell'aria calda tramite 4 uscite dell'aria
- Brevi tempi di riscaldamento dell'acqua e prolungato benessere sotto la doccia
- Serbatoio dell'acqua in acciaio inossidabile di lunga durata
- Stufa Combi ultraleggera e ultracompatta
- L'installazione all'interno la protegge dagli influssi ambientali
- Di serie con FrostControl, la valvola di scarico/di sicurezza senza corrente per il controllo di possibili gelate
- Capacità d'acqua: 10 litri

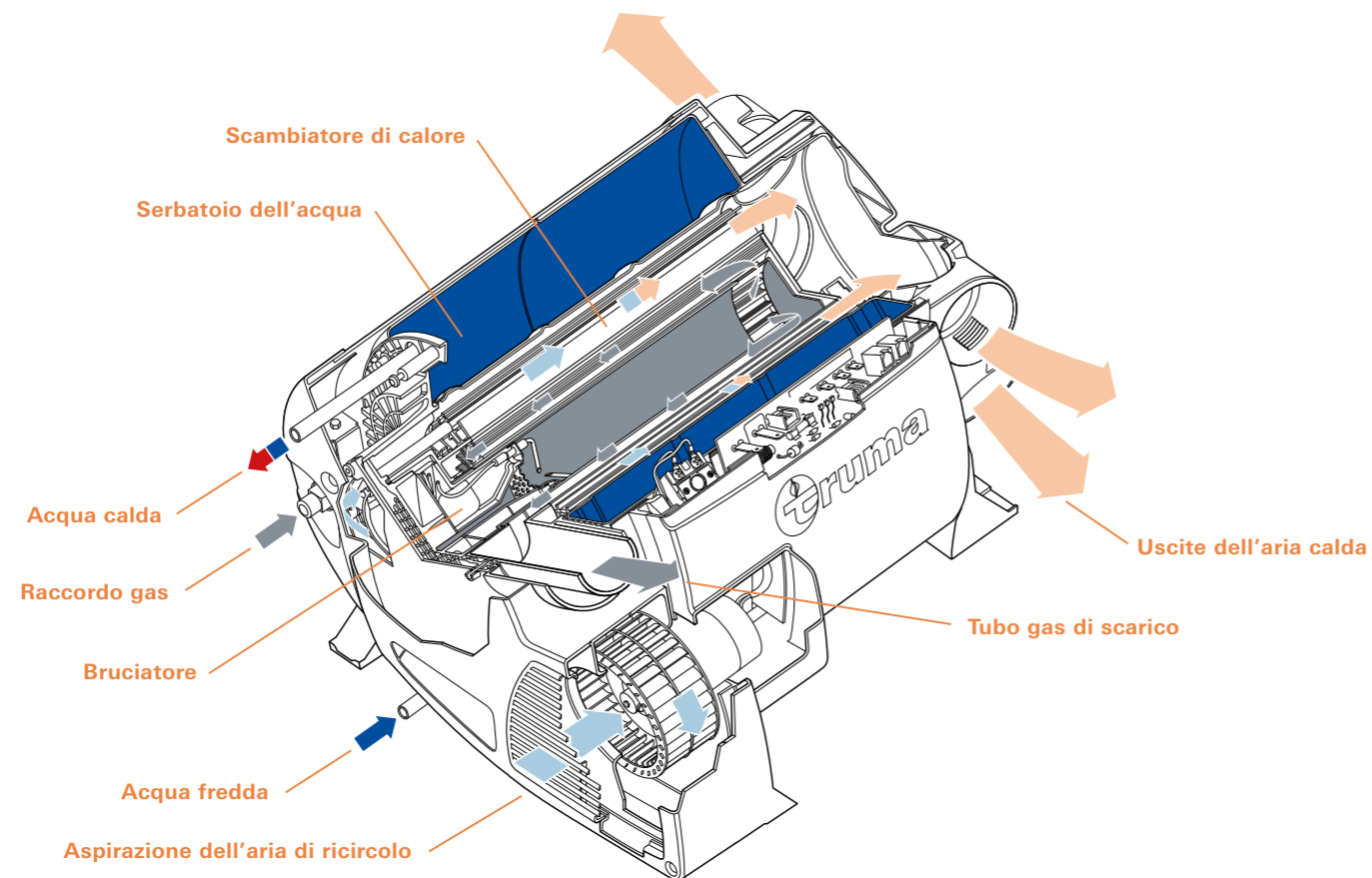

Combi 4 (E) / Combi 6 (E)

La nostra efficiente soluzione per l'estate e l'inverno

La collaudata stufa a gas che continua a imporre standard qualitativi.



- **Rendimento del 98 %**
- **Elevata potenza termica di 4000 W (Combi 4) o 6000 W (Combi 6)**
- **Con resistenze elettriche integrate da 1800 W**
- **Possibilità di funzionamento combinato gas-elettricità**
- **Facile collegamento all'impianto del gas presente**
- **Ecologica ed esente da manutenzione**
- **Tempo di riscaldamento del boiler secondo la norma EN 15033: 20 min. circa**
- **Consumo elettrico estremamente ridotto di stufa + boiler: in media circa 1,2 A, 0,2-5,6 A (12 V), 3,9-7,8 A (230 V)**
- **Ridotto consumo di gas: 160-320 g/h (Combi 4), 160-480 g/h (Combi 6), 80 g/h con 1000 W di potenza di riscaldamento media**



Combi D 6

La variante a gasolio

Godetevi tutti i vantaggi delle sperimentate stufe Combi anche con funzionamento a gasolio*.



- **Rendimento del 90 %**
- **Efficientissima stufa Combi a gasolio**
- **6000 W di potenza termica**
- **Quasi lo stesso ingombro della versione a gas**
- **Tempo di riscaldamento del boiler secondo la norma EN 15033: 20 min. circa**
- **Corrente assorbita stufa + boiler: 1,8-7 A con funzionamento normale**
- **Consumo gasolio: 220-630 ml/h, 110 ml/h con 1000 Watt di potenza di riscaldamento media**



* con tecnologia del bruciatore di J. Eberspächer

Trumatic E 4000

Un pieno di calore per grandi ambienti

Con una potenza di riscaldamento di ben 3700 W, la Trumatic E 4000 diffonde un gradevole calore anche nei camper di grandi dimensioni. Grazie a una centralina elettronica si lascia regolare comodamente dall'unità di comando.



- Funzionamento esente da manutenzione
- Ridotto consumo di corrente
- Montaggio possibile in diverse posizioni
- Centralina elettronica di comando
- Estremamente potente
- Ventilatore molto silenzioso
- Corrente assorbita (12 V): 1,0 / 2,3 A

Trumatic E 2400

La più compatta della sua categoria

Con 2400 W di potenza di riscaldamento e il suo ridotto ingombro è la fonte di calore perfetta, affidabile e sicura per camper di piccole dimensioni. La Trumatic E 2400 può anche essere utilizzata come stufa supplementare per alcove o per il posto di guida nei camper di maggiori dimensioni.



- Funzionamento esente da manutenzione
- Ridotto consumo di corrente
- Montaggio possibile in diverse posizioni
- Ideale anche come stufa supplementare
- Centralina elettronica di comando
- Disponibile anche nella versione a metano
- Corrente assorbita (12 V): 0,6 / 1,1 A



Schema di montaggio delle stufe Truma S

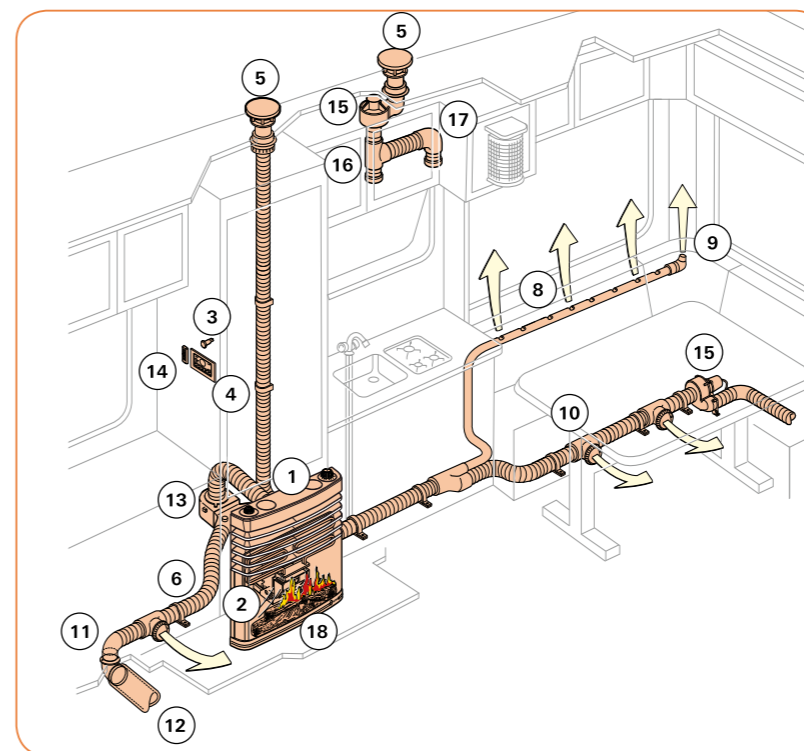

1. Stufa Truma S
2. Riscaldamento elettrico supplementare Ultraheat
3. Sensore di temperatura ambiente FFC 2 per Ultraheat
4. Unità di comando
5. Camino a tetto AK 3
6. Tubo per l'aria calda ÜR 65
7. Derivazione AB 35
8. Tubo Isotherm IR
9. Bocchetta angolare EC
10. Raccordo a T LT / Bocchetta finale EN
11. Curva BGI
12. Tubo isolato DRI
13. Accessori comfort Airmix
14. Unità di comando Airmix
15. Ventilatore Multivent TBM
16. Raccordo a T S
17. Gomito BG
18. Mascherina a effetto camino per Truma S 5004

Schema di montaggio Combi

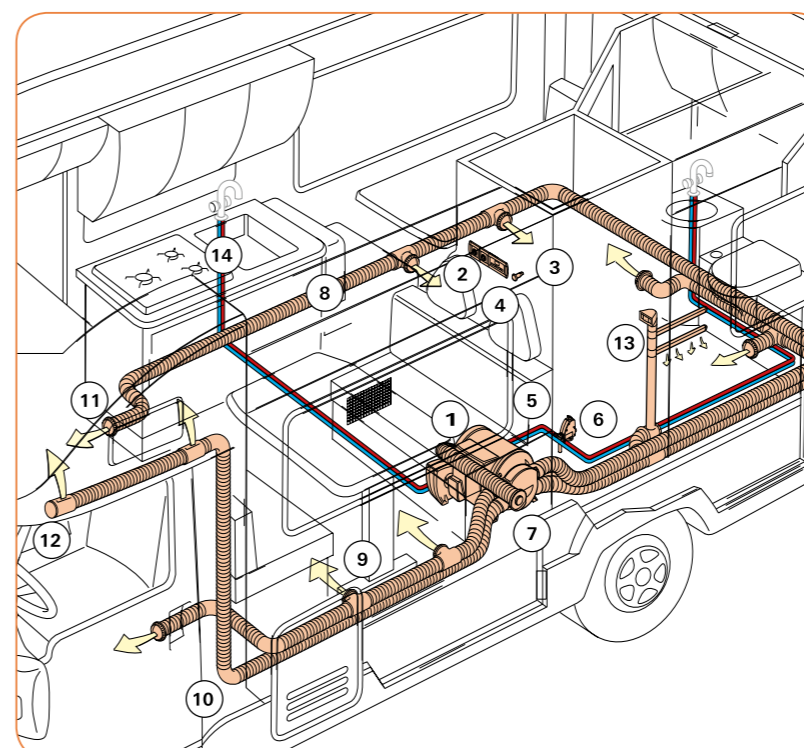

1. Combi
2. Unità di comando
3. Sensore di temperatura ambiente
4. Temporizzatore ZUCB
5. FrostControl
6. Riscaldatore FrostControl
7. Camino a parete
8. Tubo per l'aria calda ÜR 65
9. Raccordo a T LT / Bocchetta finale EN
10. Gomito BG
11. Ghiera per bocchetta EM / Bocchetta finale EN
12. Aeratore a parete WL
13. Scaldasalviette
14. Tubo acqua potabile



IL COMFORT DELL'ACQUA

Farsi la doccia, sciacquare i piatti, lavare – non importa dove avete bisogno dell'acqua calda, i nostri scaldacqua la portano in un batter d'occhio alla temperatura desiderata. E non è nemmeno importante la quantità, solo poche gocce o molti litri, per Truma è scontato che non dobbiate mai rinunciare al comfort dell'acqua nel vostro veicolo, in qualsiasi momento e in base alle vostre necessità e ai vostri desideri.

Può essere così facile sentirsi a proprio agio

Il comfort dell'acqua di Truma

Progettati su misura per l'impiego in veicoli per il tempo libero, gli scaldacqua di Truma portano l'acqua molto rapidamente alla temperatura desiderata. Il funzionamento degli apparecchi è a gas, corrente elettrica o aria calda prelevata dal riscaldamento di bordo e il calore viene mantenuto a lungo grazie all'efficiente isolamento, il quale rende superflua una loro ulteriore alimentazione.

Sono disponibili modelli di diverso tipo e dimensione che soddisfano il fabbisogno di acqua calda personalizzato e si adattano al tipo di veicolo e al livello di comfort desiderato. Non importa quale apparecchio scegliate: tutti i modelli presentano il conosciuto know how tecnico di Truma, affinché vi possiate permettere una doccia calda senza farvi troppi pensieri.

Una panoramica dei vantaggi



Tempi di riscaldamento estremamente ridotti



Capacità elevata fino a 14 litri



Tecnologia di riscaldamento a consumo ridotto

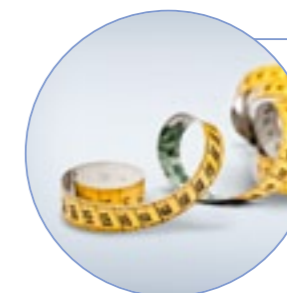

Struttura compatta



Per funzionamento elettrico o a gas



Montaggio facile e veloce



Consiglio

A chi si vuole fare spesso la doccia, consigliamo di installare **il boiler elettrico Truma**. Grazie alla sua struttura compatta può essere integrato facilmente nell'impianto di alimentazione dell'acqua al posto del Therme.

Therme

La soluzione efficiente per la vostra caravan

Lo sperimentato Truma Therme, con una capacità di 5 litri, preleva calore dall'impianto di riscaldamento per riscaldare l'acqua – un tubo per l'aria calda passa direttamente attraverso l'apparecchio. Il Therme dispone inoltre di una resistenza elettrica (300 W), affinché l'acqua possa essere riscaldata anche senza aria calda.



- Capacità di 5 litri
- Brevi tempi di riscaldamento – nel funzionamento elettrico da 15 °C a 60 °C in 50 minuti
- Temperatura dell'acqua fino a 65 °C
- Utilizzo efficiente del calore del riscaldamento
- Struttura compatta
- Peso ridotto – solo 2 kg



Boiler elettrico

Per una doccia interminabile

Il boiler elettrico Truma è la soluzione perfetta per coloro che desiderano stare a lungo sotto la doccia. Convince per la sua capacità elevata e, soprattutto, per le sue minime perdite di calore: grazie all'isolamento di qualità, la temperatura dell'acqua diminuisce solo di 1 °C all'ora, permettendovi così, non solo di fare la doccia senza dover aspettare che l'acqua si riscaldi di nuovo, ma anche di risparmiare tanta energia. Vale proprio la pena installarli anche in un secondo tempo!



- Capacità elevata – 14 litri
- Potente resistenza elettrica (850 W)
- Riscaldamento da 15 °C a 70 °C in 70 minuti
- Serbatoio di acciaio inox anticorrosione
- Perdita di calore: solo 1 °C all'ora
- Funzionamento silenzioso
- Montaggio facile e veloce
- Peso ridotto – solo 3 kg



Boiler B 10 / B 14 (EL)

Grande potenza, minimo consumo

Godetevi il comfort dell'acqua calda senza dover dipendere dalla corrente della rete. Questo potente boiler riscalda l'acqua in modo particolarmente rapido ed economico tramite un bruciatore a gas. La temperatura dell'acqua può essere regolata comodamente e in continuo. Grazie all'involucro isolante l'acqua rimane calda più a lungo. Il boiler è anche disponibile con una resistenza elettrica in caso si volessero accorciare i tempi di riscaldamento.

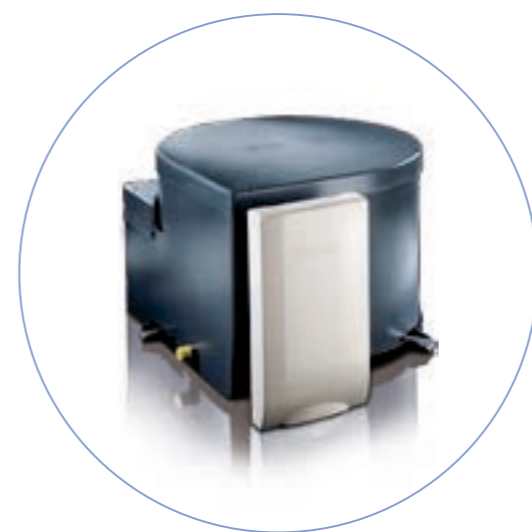

- Capacità di 10 o 14 litri
- Potente bruciatore a gas (1500 W)
- A scelta anche con resistenza elettrica (850 W)
- Tempi di riscaldamento particolarmente brevi – da 15 °C a 70 °C in soli 25 minuti con funzionamento misto
- Serbatoio di acciaio inox anticorrosione



FrostControl

La perfetta protezione antigelo da installare in un secondo tempo

La valvola di scarico/sicurezza, in grado di funzionare senza corrente, svuota il boiler automaticamente tramite un bocchettone di scarico in caso di pericolo di gelo (ca. 3 °C) oppure in caso di sovrappressione. Solo quando la temperatura ambiente sale di nuovo a circa 7 °C, la valvola può essere chiusa manualmente e il boiler di nuovo riempito.



- Protezione antigelo – svuotamento automatico del boiler in caso di temperature particolarmente basse
- Può essere aperta anche manualmente



ALIMENTAZIONE DEL GAS

Se desiderate più comfort quando fate campeggio, con la nostra alimentazione del gas fate la scelta giusta. Non sarebbe infatti possibile far funzionare il riscaldamento o lo scaldabagno in modo più comodo, efficiente ed ecologico.

Ed anche quando siete in movimento, Truma vi garantisce una sicurezza eccellente. Nella sosta o durante la marcia. I nostri sistemi innovativi funzionano in modo completamente affidabile e permettono la facile integrazione di altri componenti. Per più comfort e relax in viaggio.

Un riscaldamento sicuro durante la marcia

Ma è proprio sicuro far funzionare l'impianto del gas per il riscaldamento durante la marcia? Truma ha la risposta. Da anni continuiamo a perfezionare gli standard tecnici dei dispositivi di sicurezza che permettono di far funzionare il riscaldamento durante la marcia.

Ora abbiamo integrato anche un crash sensor nella nostra nuova generazione di sistemi di regolazione della pressione del gas. Tale sensore reagisce, per esempio, in caso di incidente già ad una velocità d'urto minima di 15-20 km/h e blocca l'alimentazione del gas, ancora prima che tubazioni o apparecchi possano venire danneggiati. Questo significa raggiungere la meta prefissata rilassati e con una piacevole sensazione di sicurezza per tutti. Il sistema di regolazione della pressione del gas Truma offre tutto quello che è necessario per un riscaldamento sicuro durante la marcia in tutta Europa.

I vantaggi offerti

- Massimi livelli di sicurezza
- Conformità con tutte le norme e direttive europee
- Facile da montare e da usare
- Non ha bisogno di corrente
- Progettato per impianti del gas ad una o due bombole
- Nessuna perdita di pressione dovuta all'integrazione di ulteriori componenti
- Compatibile con gli accessori originali Truma in commercio

Nota importante

Per il funzionamento di una stufa a gas liquido nei veicoli fabbricati dal 01/2007 durante la marcia, l'attuale direttiva europea sugli apparecchi di riscaldamento prescrive il montaggio di un dispositivo di blocco di sicurezza, affinché non si verifichino fuoriuscite di gas nel caso di rottura dei tubi a seguito di incidenti. Il funzionamento di un apparecchio a gas liquido durante la marcia deve avvenire nel rispetto delle indicazioni del rispettivo produttore di tale apparecchio.

L'innovativo crash sensor

Con i nostri sistemi di regolazione della pressione del gas con crash sensor, vi sentirete sicuri in tutta Europa, anche quando vorrete far funzionare l'impianto del gas durante la marcia.

- Soddisfa tutte le norme e le direttive europee
- Reagisce già ad una velocità d'impatto di 15 km/h
- Blocca immediatamente l'alimentazione del gas per prevenire danneggiamenti di tubi o apparecchi

Nota: il crash sensor sostituisce il finora utilizzato regolatore di pressione del gas **SecuMotion**. Il vantaggio: gli impianti con crash sensor possono essere integrati anche in un secondo tempo.



Ci preoccupiamo della vostra sicurezza già dal 1949

Sono oltre 60 anni che sviluppiamo prodotti leader per l'alimentazione del gas nei veicoli per il tempo libero. Nel 1969 avevamo già sviluppato il Duomatic, il primo sistema di commutazione completamente automatico dalla bombola di servizio a quella di riserva. E reso così il fare campeggio ancora più confortevole.

Ma la nostra ricerca di soluzioni innovative continua. Per assicurarvi sicurezza in viaggio anche in futuro.



MonoControl CS

Sicurezza in viaggio con una bombola del gas

Sicurissimo: sistema di regolazione della pressione del gas con crash sensor per impianti del gas a una bombola.



Montaggio orizzontale

- Semplice riarmo del crash sensor
- Disponibili versioni da 30 mbar e 50 mbar
- Montaggio sia verticale che orizzontale
- Disponibile anche per serbatoi del gas

Consiglio

Nota: MonoControl CS può essere installato in un impianto di commutazione a due bombole anche in un secondo tempo, utilizzando la valvola di commutazione DuoComfort Truma e un tubo flessibile del gas supplementare.



DuoControl CS

Doppia sicurezza per due bombole del gas

Grazie al crash sensor questo sistema di sicurezza per la regolazione della pressione del gas è ideale per il riscaldamento durante la marcia.



Montaggio orizzontale

- Commutazione automatica dalla bombola vuota a quella di riserva
- Selezione manuale della bombola di esercizio con manopola
- Con indicatore dello stato della bombola d'esercizio (vuota/piena)
- Semplice riarmo del crash sensor
- Disponibili versioni da 30 mbar e 50 mbar
- Montaggio sia verticale che orizzontale



DuoComfort

Può realizzare un impianto del gas a due bombole

Facile da installare: se nel vostro veicolo per il tempo libero sono già installati MonoControl CS o SecuMotion, consigliamo il montaggio di DuoComfort per ottenere un impianto di commutazione a due bombole.



- Ottimo completamento del Truma MonoControl CS / SecuMotion
- Con indicatore dello stato della bombola di servizio (vuota/piena)
- Selezione manuale della bombola di servizio con manopola



Tubi flessibili ad alta pressione

Con dispositivo di protezione contro la rottura

Non dimenticatevi mai che solo tubi sicuri sono adatti al riscaldamento durante la marcia! I tubi flessibili ad alta pressione originali Truma con dispositivo di protezione contro la rottura sono pertanto indispensabili; sono disponibili in molte varianti specifiche dei vari Paesi per le diverse valvole delle bombole così come in diverse lunghezze.



Consiglio

Scoprite anche il pratico indicatore a distanza per DuoControl CS e DuoComfort. Ulteriori informazioni a pagina 39.

L'alimentazione perfetta durante la sosta

Anche per il riscaldamento durante la sosta la Truma offre prodotti di massima sicurezza per il vostro impianto del gas. Apparecchi come il DuoControl e il regolatore per caravan possono essere utilizzati sui veicoli fabbricati dal 2007, ma esclusivamente solo quando non si desidera il riscaldamento durante la marcia. Sui veicoli fabbricati fino al 2006 (con salvaguardia dei diritti acquisiti) questi appropriati regolatori del gas possono essere utilizzati senza limitazioni. Si prega di osservare le ulteriori indicazioni relative il riscaldamento durante la marcia.

Attenzione! I sistemi di regolazione della pressione del gas Truma non devono essere utilizzati in locali chiusi! Il montaggio deve essere eseguito esclusivamente da un tecnico autorizzato!

Tubi flessibili ad alta pressione

Senza dispositivo di protezione contro la rottura del tubo

Ovunque buoni attacchi. I tubi flessibili ad alta pressione Truma sono disponibili in diverse varianti specifiche per i vari Paesi e in due diverse lunghezze. Sono adatti a tutte le valvole per bombole e garantiscono la massima sicurezza grazie alla loro pregiata lavorazione.



Attenzione!

I tubi flessibili ad alta pressione senza dispositivo di protezione contro la rottura del tubo sono adatti solo a veicoli in sosta.

Il regolatore e i tubi flessibili del gas devono essere sostituiti ogni 10 anni. La data di produzione è indicata direttamente sul regolatore o sul tubo flessibile.

DuoControl

Perfetto per quando si sta fermi a lungo

Il DuoControl è una valvola di commutazione e un regolatore di pressione del gas in un'unica soluzione e quindi ideale per il funzionamento in sosta del vostro impianto del gas. Se si dovesse esaurire il gas nella bombola di servizio, l'intelligente meccanica commuta automaticamente sulla bombola di riserva. In questo modo si assicura un'alimentazione continua del gas ed i vostri apparecchi alimentati a gas funzionano senza interruzione alcuna.



- Per trasformare la vostra alimentazione del gas in un impianto a due bombole
- Con indicatore dello stato della bombola d'esercizio (vuota/piena)
- Selezione manuale della bombola d'esercizio con manopola
- Disponibili versioni da 30 mbar e 50 mbar



Attenzione!

Omologato solo per il riscaldamento durante la sosta sui veicoli fabbricati dal 01/2007.



Regolatore per caravan

Sicurezza per tutti i veicoli

Per una maggiore sicurezza. Il regolatore per caravan Truma con manometro di serie è un regolatore universale e può pertanto essere installato facilmente non solo su caravan e camper, ma anche su veicoli commerciali.



- Garantisce una pressione uniforme di 30 mbar o 50 mbar
- La sicurezza da sovrappressione integrata limita la pressione di uscita a max. 150 mbar
- Equipaggiato con un raccordo universale per le bombole del gas da 3 kg a 33 kg



Riduttore della pressione del gas all'entrata VDR 50/30

Una nuova soluzione per impianti pre-esistenti

Con il riduttore della pressione del gas all'entrata VDR 50/30 potrete integrare utenze a gas di ultimissima generazione anche nei veicoli più vecchi che hanno un impianto del gas da 50 mbar (prodotti fino al 06/2002). È sufficiente inserire il regolatore VDR 50/30 nella tubazione del gas presente tra la valvola di chiusura e l'apparecchio a gas da 30 mbar da alimentare.



- **Foro di sfiato integrato per il controllo della tenuta del gas, come prescritto, a una pressione di verifica di 150 mbar fino all'utenza a gas**
- **Adesivi, compresi nella fornitura, per contrassegnare gli apparecchi che sono stati integrati e facilitarne l'identificazione da parte dei tecnici del servizio assistenza**
- **Omologato per tutti i comuni apparecchi a gas liquido nel settore caravaning**



Interruttore a distanza del gas

La disattivazione non potrebbe essere più facile

Con l'interruttore a distanza del gas Truma potete interrompere l'alimentazione del gas senza dover uscire dal veicolo. Non sarà quindi più necessario accedere al vano portabombole per chiuderle. Ultracomodo e ultrasicuro.



- **Interruzione dell'alimentazione del gas senza scendere dal veicolo**
- **Confortevole integrazione per gli impianti ad una o due bombole**
- **Corrente assorbita solo 40 mA (da aperto)**
- **Senza corrente quando chiuso**



Filtro del gas

Mantiene pulito l'impianto del gas

Proteggete il regolatore di pressione del gas e le valvole dallo sporco e dagli imbrattamenti. Il filtro del gas viene montato prima del regolatore di pressione. Filtra i residui dei vapori di scarico (aerosol oleosi) dal flusso del gas, prima che si depositino e otturino il regolatore. Un filtraggio fino al 99% (i comuni filtri di carta raggiungono al massimo il 30%). Ideale per un funzionamento perfetto e per una lunga durata.



- **Per tutti i sistemi di regolazione della pressione del gas montati a parete**
- **Aumento del rendimento al 99 %**
- **Indicatore di saturazione integrato**
- **Semplice sostituzione della cartuccia del filtro**
- **Indicato anche per bombole ricaricabili**

Indicatore a distanza DuoC con EisEx

Per più chiarezza e contro la formazione di ghiaccio

DuoC, l'indicatore a distanza per DuoComfort/DuoControl e DuoControl CS, indica all'interno del veicolo quale bombola del gas è in funzione. Quindi niente più sorprese. Un aiuto arriva anche dall'EisEx, il quale evita che il sistema di regolazione congeli in presenza di basse temperature. È sufficiente attivare il funzionamento invernale sull'unità di comando – ecco fatto!



- **Lo stato delle bombole del gas (piene/vuote) viene indicato all'interno del veicolo**
- **EisEx evita il congelamento del regolatore quando il clima è rigido**



Presca esterna per il gas

Comfort anche fuori dal veicolo

La presa esterna permette di collegare gli apparecchi esterni, come per esempio fornelli o lampade a gas. Serve solo un tubo per il gas con un diametro di 8 mm.



- Per pressioni di esercizio da 30 o 50 mbar
- Facilissima da usare, anche con una mano sola
- Collegare semplicemente gli apparecchi alla valvola di giunzione

Valvole e raccordi

Ottimale distribuzione del gas

Il gas è utile solo quando le utenze collegate vengono alimentate ininterrottamente senza guasti e in modo sicuro. Per questo motivo la Truma offre un'ampia gamma di accessori per un funzionamento sicuro, di semplice uso e secondo prescrizioni del vostro impianto del gas.



Disponibile anche come gruppo valvole a 1, 2 o 3 uscite

- Valvole a chiusura rapida per il blocco veloce dei tubi del gas
- Gruppi valvole per il raccordo centralizzato di più apparecchi a gas
- Valvole di giunzione per l'attacco di bombole del gas o utenze esterne (p.e. fornelli a gas)
- Collegamento e raccordo sicuro senza viti o raccordi a T
- Chiara assegnazione degli apparecchi a gas grazie all'identificazione dei pulsanti



Lo sapevate già?

La Truma ha ottenuto il brevetto per la valvola a chiusura rapida con tenuta a membrana già nel lontano 1955.

LevelCheck

Riconosce il livello di riempimento delle vostre bombole

Il pratico LevelCheck indica, in modo rapido e affidabile, tramite LED, se è ancora contenuto del gas liquido nell'area di misura. Per la misurazione basta appoggiare l'apparecchio sulla bombola del gas tenendolo in posizione orizzontale.



- Per tutte le bombole GPL di acciaio e alluminio con un diametro compreso tra 200 e 350 mm
- Misurazione affidabile tramite ultrasuoni
- Con lampadina tascabile a LED integrata
- Non indicato per bombole di plastica, di gas butano (Campingaz), serbatoi del gas o bombole ricaricabili



Consiglio

! Affinché la misurazione sia sempre affidabile, è necessario pulire regolarmente la testina di misura con un panno umido.

Schema di montaggio

Di seguito una rappresentazione esemplificativa del montaggio dei prodotti per l'alimentazione del gas Truma e degli accessori consigliati.

Informazioni complete

Per informazioni dettagliate sui dati tecnici e sull'ampia gamma di accessori rivolgetevi al vostro rivenditore autorizzato o visitate il sito www.truma.it

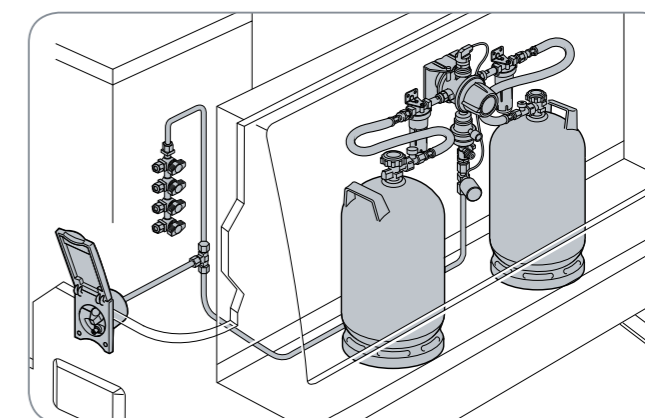



SISTEMI DI CONDIZIONAMENTO

Francia meridionale, Spagna, Marocco – a qualcuno piace caldo. Che piacere, quando nel veicolo per il tempo libero regna un clima gradevole e di benessere. I sistemi di condizionamento della Truma permettono di regolare il raffreddamento dell'aria a proprio piacimento. Elevata potenza di raffreddamento combinata con una riduzione effettiva dell'umidità e una perfetta distribuzione dell'aria – le premesse per una vacanza rilassante, ovunque si trovino le mete dei vostri sogni.





Molto di più che sola aria fredda I sistemi di condizionamento Truma

Affinché vi possiate sentire completamente a vostro agio e possiate rilassarvi durante il vostro tempo libero, deve regnare il miglior clima possibile anche nelle vostre caravan o nei vostri camper. I sistemi di condizionamento Truma sono stati pertanto creati appositamente per l'impiego nei vostri veicoli ricreazionali.

Per la regolazione della climatizzazione nel vostro veicolo per il tempo libero fidatevi della collaudata tecnica Truma e del suo eccezionale servizio assistenza. Sia che vi decidiate per un montaggio a tetto e quindi per il sistema Aventa, sia che preferiate un montaggio nella cassapanca e quindi un impianto Saphir – con un sistema di condizionamento Truma avrete sempre, e sicuramente, a bordo il vostro clima di benessere preferito.



Consiglio

I sistemi di condizionamento Truma sono praticamente esenti da manutenzione grazie al loro circuito di raffreddamento chiuso. Per un ottimo rendimento si deve sostituire il filtro antiparticolato degli Saphir una volta all'anno e pulire ogni sei mesi il filtro di raccolta impurità. Il filtro dell'aria Aventa deve essere sostituito ogni anno.

Panoramica dei vantaggi



Massimo comfort nella distribuzione dell'aria

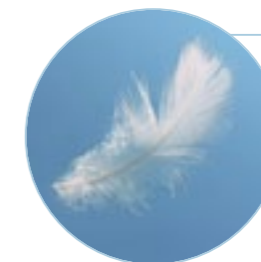

Particolarmente leggero per un maggiore carico utile



Livello di rumorosità piacevolmente ridotto



Quasi esente da manutenzione



A risparmio di corrente – utilizzabile in tutti i campeggi europei



Comando semplice e intuitivo



Particolarmente efficace grazie all'elevata potenza con consumo di corrente ridotto



Comfort di climatizzazione Truma a piacere

Per un'atmosfera di benessere personalizzata

I potenti sistemi di condizionamento Aventa e Saphir di Truma offrono una tecnica studiata a fondo per più comfort in viaggio. Raffreddano e deumidificano l'aria, creando così un clima interno particolarmente piacevole. Il nuovo Truma Saphir comfort RC permette – grazie alla funzione della pompa di calore – di riscaldare anche nelle stagioni intermedie.

Che influenza hanno la temperatura e l'umidità sulla sensazione di benessere?

Affinché ci si possa sentire a proprio agio nel veicolo, la temperatura e l'umidità devono interagire perfettamente. Ciò significa che quanto più è elevata la temperatura ambiente, tanto minore deve essere l'umidità dell'aria. Quando l'aria è secca, infatti, il corpo può rilasciare più facilmente il suo calore eccedente. Scegliendo un sistema di condizionamento Truma non potete quindi sbagliare. I nostri sistemi, dopotutto, raffreddano l'aria in modo particolarmente efficiente e la deumidificano anche in modo affidabile.

Come scegliere il sistema di condizionamento più adeguato alle vostre esigenze

I sistemi di condizionamento Aventa e Saphir offrono un comfort di raffreddamento eccezionale. Si basano infatti sulla premiata competenza Truma in quanto a sistemi di condizionamento. La vostra scelta dipende esclusivamente dalle vostre esigenze.

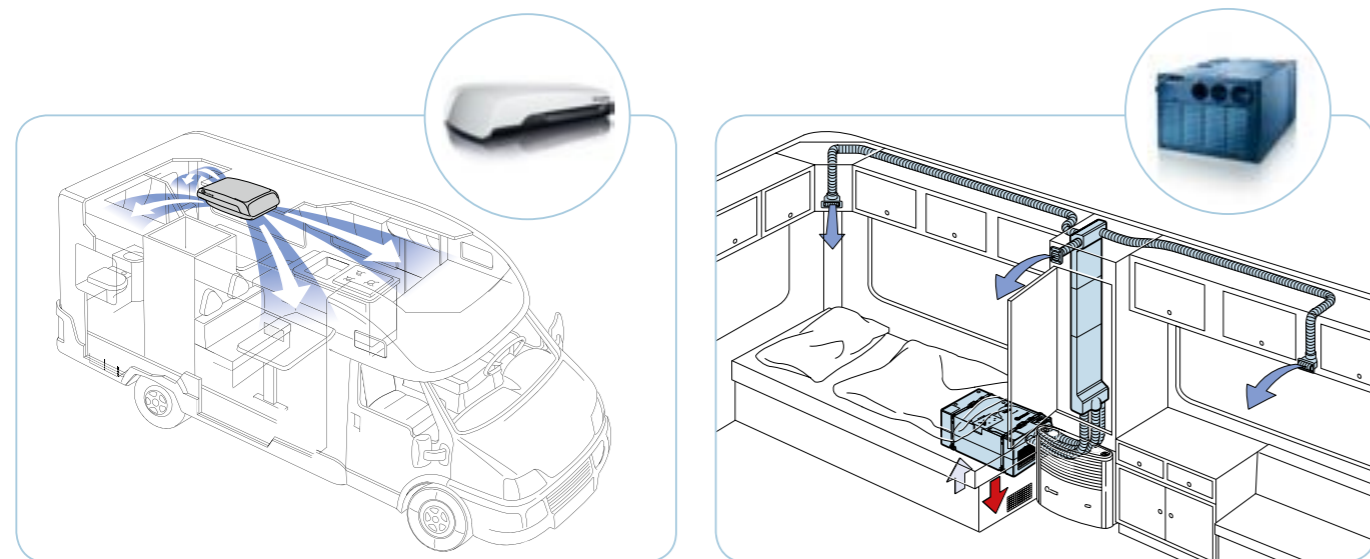

Il sistema di condizionamento Aventa

- viene montato a tetto facendo così risparmiare spazio ed è particolarmente piatto per più libertà di passaggio all'interno del veicolo
- con Aventa comfort è anche possibile il riscaldamento con la pompa di calore a risparmio energetico
- è bello da vedere sia dall'esterno che dall'interno

Il sistema di condizionamento nella cassapanca Saphir

- viene montato nelle cassapanche favorendo lo spostamento del baricentro del veicolo verso il basso
- distribuisce l'aria fredda nel veicolo in modo particolarmente flessibile e personalizzato
- raffredda in modo silenzioso per più comfort ad ogni ora del giorno o della notte
- nella variante Saphir comfort RC con funzione pompa di calore integrata

Il sistema di condizionamento giusto

Con Truma, una decisione facile

Per fare la giusta scelta dell'impianto di condizionamento, ricordatevi sempre che quanto maggiori sono le dimensioni dell'abitacolo da raffreddare, quanto più calda e umida è la temperatura e quanto meno ombra è disponibile per il veicolo, tanto maggiore sarà la potenza di raffreddamento necessaria.

Tra i diversi e potenti modelli Truma troverete esattamente l'impianto che meglio si adatta alle vostre esigenze.

Per assicurare una refrigerazione uniforme del veicolo possiamo approssimativamente sostenere che è necessario

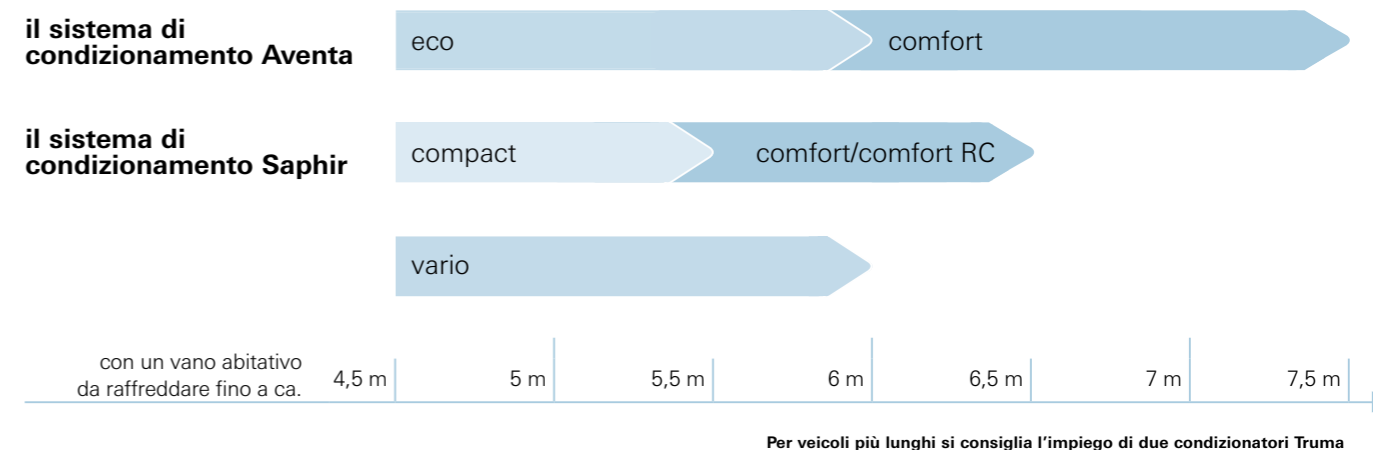

Consiglio

Il test comparativo della rivista "promobil" (edizione 09/2011) evidenzia che Truma Aventa comfort convince per il rapido raffreddamento con un consumo di corrente ridotto, l'uniforme distribuzione della temperatura e il suo peso ridotto.

Ulteriori informazioni con il codice QR del vostro smartphone oppure online al sito www.truma.it/aventa-test



Aventa comfort

La star tra i condizionatori a tetto

Nell'attraente e innovativo design del condizionatore a tetto Aventa comfort si nascondono due apparecchi potenti ed efficienti: uno è rappresentato da un sistema di condizionamento confortevole che raffredda e deumidifica efficacemente l'abitacolo durante le giornate più calde; l'altro può anche essere utilizzato come fonte di calore nelle mezze stagioni – grazie ad una pompa di calore il riscaldamento è a risparmio d'energia.



- **Potente raffreddamento e potenza dell'aria particolarmente elevata a 2400 W**
- **Massima efficienza delle funzioni di raffreddamento e riscaldamento**
- **Con soli 33 kg particolarmente leggero**
- **Funzione Sleep per un raffreddamento silenzioso**
- **Pratica funzione Timer**
- **Installazione particolarmente rapida e semplice**

Aventa eco

Il raffreddamento non potrebbe essere più efficiente

Il nuovo Aventa eco vi entusiasmerà. Con la sua elevata potenza di raffreddamento crea nel vostro veicolo la temperatura desiderata senza fatica e rapidamente. Ed il tutto con un consumo minimo di corrente, tanto da permettere il suo uso anche in campeggi con un basso amperaggio. Perfetto per tutti coloro che desiderano potenza ed economia di consumi.



- **Potente raffreddamento a 1700 W**
- **Minimo consumo di corrente di soli 2,8 A**
- **Il più leggero della sua categoria con soli 28 kg**
- **Funzione Sleep per un raffreddamento silenzioso**
- **Pratica funzione Timer**
- **Installazione particolarmente rapida e semplice**

Aria fresca e piacevole – distribuita perfettamente

Il comfort di raffreddamento originale di Truma per montaggio a tetto

Ripartitore d'aria Aventa

- **Molto piatto all'interno per più libertà di passaggio**
- **Ottimizzato tecnicamente per un condizionamento particolarmente silenzioso**
- **Un sistema di filtri d'aria a nido d'ape purifica l'aria interna**
- **Illuminazione d'atmosfera a LED, regolabile con dimmer**
- **Disponibile in due attraenti varianti di colore adatte al vostro abitacolo**



Ripartitore d'aria grigio



Ripartitore d'aria crema / marrone

Eccezionale distribuzione dell'aria in tutto il veicolo



- **Quattro uscite dell'aria regolabili separatamente sia a sinistra sia a destra.**
- **Il flusso dell'aria può essere regolato tra la zona anteriore e quella posteriore del veicolo**
- **Possibilità di condurre il flusso d'aria dal soffitto al pavimento**

Il nuovo telaio di tenuta

Esclusivo per i condizionatori a tetto Aventa

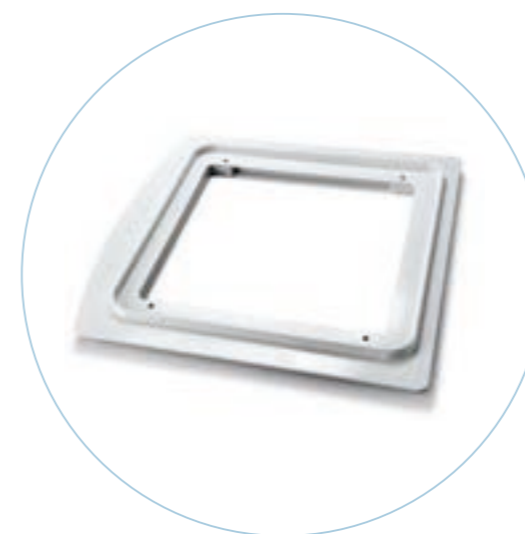

Aventa può ora essere montato in modo semplice, rapido e perfetto. Non è più necessario un isolamento extra contro le infiltrazioni d'acqua dal tetto.

- **Tenuta duratura verso l'abitacolo**
- **Per spessori del tetto da 25 a 110 mm**
- **Ideale per dove era presente un oblò**

Saphir compact

Piccolo, leggero e a basso consumo energetico

Quanto più ridotto il peso, tanto meglio. Con soli 20 kg Saphir compact è straordinariamente leggero. Grazie al basso consumo di corrente può essere utilizzato in tutti i campeggi europei.



- Raffreddamento a 1800 W
- Minimo consumo di corrente di soli 2,8 A
- Estremamente leggero
- Silenziosissimo, specialmente nella funzione Sleep
- Raffreddamento anche durante la marcia*
- Pratica funzione Timer

Saphir comfort

Leggero, silenzioso, potente

Grazie alla sua elevata potenza, Saphir comfort è in grado di raffreddare l'aria in ogni angolo anche nei veicoli più lunghi. Con soli 22,5 kg stabilisce gli standard nella sua categoria.



- Raffreddamento particolarmente potente a 2400 W
- Il più leggero della sua categoria
- Pratica funzione Timer

Saphir comfort RC

Raffreddamento e riscaldamento in un unico apparecchio

Il nuovo Saphir comfort RC offre, grazie al suo circuito di raffreddamento reversibile, anche un funzionamento con pompa di calore integrata. Diventa così possibile il riscaldamento nelle mezze stagioni.



- Raffreddamento particolarmente potente a 2400 W
- Riscalda nella modalità pompa di calore fino a max. 1700 W
- Dispositivo automatico di raffreddamento e riscaldamento
- Il più piccolo della sua categoria
- Pratica funzione Timer

Saphir vario

Condizionatore automatico ed intelligente per camper

L'unico impianto di condizionamento al mondo che può essere installato nel doppio pavimento di molti camper – grazie ad un'altezza di montaggio di soli 20 cm. Tre livelli di potenza variabili e rispettivamente due diversi livelli di ventilazione assicurano il massimo del comfort.



- Tre livelli di potenza variabili (600 / 1500 / 2000 W)
- Massimo comfort con soli 28 kg
- Per l'installazione nel doppio pavimento
- Raffredda anche durante la marcia e autonomamente durante la sosta**
- Riconoscimento automatico della tensione per un comfort di raffreddamento senza preoccupazioni**
- Pratica funzione Timer

* con inverter TG 1000 sinus

A partire da una lunghezza di 6,5 m si consiglia il montaggio di due sistemi di condizionamento Saphir!

** con inverter TG 1000 sinus

La scelta del benessere desiderato

Proposte per la distribuzione dell'aria

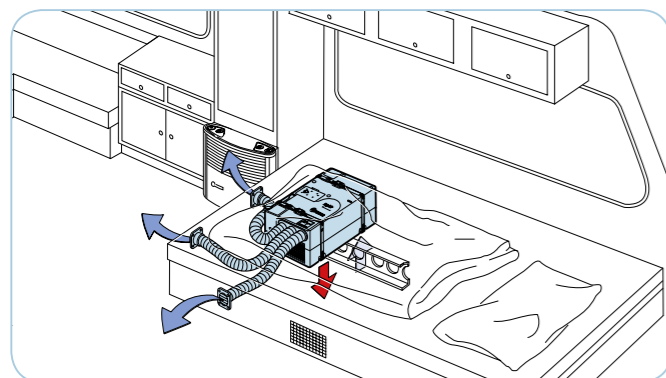

Soluzione Eco

Montaggio semplice, rapido ed economico.

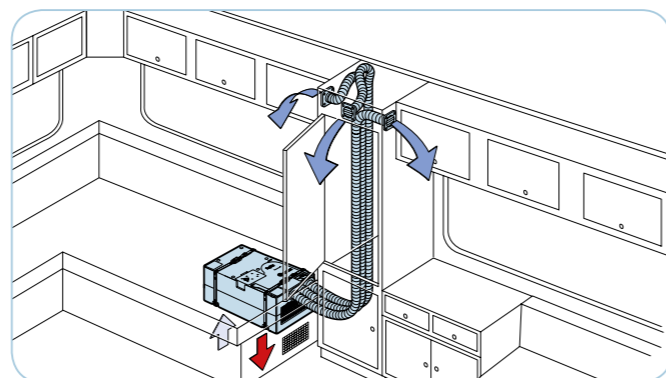

Soluzione Comfort

Funzionale e confortevole. Per una distribuzione uniforme dell'aria nell'abitacolo.

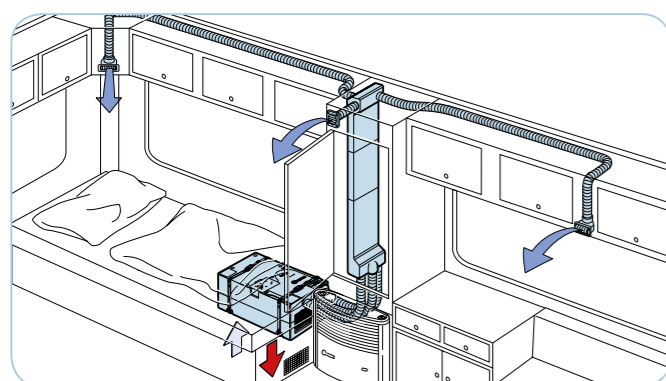

Soluzione Luxus

Il massimo del comfort abitativo e durante il sonno grazie al sistema di aria fredda ampliabile a piacimento.



Consiglio

Un paio di semplici consigli sul corretto raffreddamento vi permetteranno di migliorare sensibilmente il rendimento dei vostri condizionatori.

Le informazioni in merito sono contenute nel nostro sito web: www.truma.it

Accessori per il sistema di condizionamento nella cassapanca Saphir

Approfittate di ancora più comfort di raffreddamento

Con gli accessori originali Truma



Inverter TG 1000 sinus

Per rimanere indipendenti

L'inverter TG 1000 sinus permette la refrigerazione completamente autonoma del veicolo durante la sosta tramite batteria (Saphir vario) oppure durante la marcia tramite alternatore (Saphir vario e Saphir compact).



Silenziatore

Il silenzio che desiderate

Già solo con un silenziatore* la rumorosità del flusso d'aria nell'abitacolo si riduce del 50%. Si raggiunge addirittura il 90% con due silenziatori*, facilmente integrabili nella tubazione dell'aria fredda.



Canale di scarico

Anche all'esterno è tutto più silenzioso

Il canale di scarico, montato sotto il veicolo all'uscita del canale per l'alimentazione dell'aria, riduce la rumorosità all'esterno.



Distribuzione dell'aria

Ottimizzata fino ai minimi particolari

Questo perfetto sistema modulare permette di regolare la quantità d'aria e di impostare la direzione di flusso – una circolazione perfetta e un clima personalizzato per un piacevole senso di benessere.

* in ogni linea dell'aria fredda





SISTEMI DI MANOVRA

Proprio le piazzole più belle sono spesso quelle più difficilmente raggiungibili. Spesso manca lo spazio per fare manovra o il suolo è bagnato e irregolare – e non c'è nessuno che possa aiutarvi.

Con i sistemi di manovra Mover® parcheggiare diventerà un semplice esercizio di manovra anche in spazi limitati. Spostate comodamente la vostra caravan con il telecomando, con una precisione millimetrica e in modo sicuro su qualsiasi tipo di terreno. E godetevi le vacanze fin dall'inizio!

Più veloci, più potenti, più manovrabili

I nuovi sistemi di manovra Truma Mover®

Da oltre 14 anni sviluppiamo innovativi sistemi di manovra per caravan. 14 anni durante i quali abbiamo raccolto molte esperienze. Soprattutto perché, da campeggiatori appassionati quali siamo, sappiamo esattamente di cosa si ha bisogno quando si è in viaggio.

Tutte queste conoscenze sono confluite nella realizzazione del nuovissimo sistema di manovra Mover®. Il risultato vi convincerà: soluzioni potenti e confortevoli, sulle quali potrete fare affidamento sempre e ovunque.



Manovra di caravan fino a 3000 kg: il nuovo Truma Mover® TE R4.

Fare manovra ovunque con precisione

Panoramica dei vantaggi

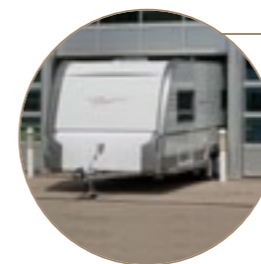

Parcheggiare al millimetro

In spazi angusti e in ogni angolo



Non si retrocede e non si scivola

Tenuta sicura anche con pendenze e declivi fino al 25%



Fare manovra con una mano sola e senza impiego di forza

Comodo grazie al radiotelecomando



Una partenza senza strattoni e un aggancio perfetto

Posizionamento preciso



Fare manovra con sicurezza su qualsiasi tipo di suolo

Neve, ghiaia, erba o sabbia – funziona su qualsiasi terreno

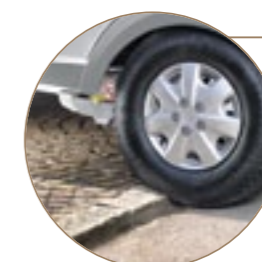

Superare gli ostacoli senza fatica

I bordi dei marciapiedi non rappresentano più un problema



Di lunga durata e quasi esente da manutenzione

Il robusto alloggiamento protegge il motore e la trasmissione dagli spruzzi d'acqua e dallo sporco



Particolarmente leggero e compatto

Per più altezza libera dal suolo e migliori caratteristiche di guida

Video sul prodotto

Non perdetevi i Truma Mover® in azione!

Servitevi del codice QR del vostro smartphone o andate al sito web www.truma.it/mover-film



Truma Mover® SR

Il collaudato modello base vi offre ancora più prestazioni

Per voi abbiamo continuato a perfezionare il pregiato Truma Mover® SR. Il risultato: un design ottimizzato, un motore ancora più potente e tutto senza variazioni di prezzo. Ora vale veramente la pena di pensare ad ammodernamenti.



- Sposta ora caravan monosasse fino a 2000 kg
- Con i suoi 34 kg un "peso leggero"
- Avvicinamento e allontanamento manuali da un lato
- Fare manovra in tutto comfort con il radiotelecomando

Truma Mover® SE R

Massimo comfort per caravan monoasse

Con Truma Mover® SE R potete manovrare la vostra caravan con facilità, precisione e senza impiego di forza. Grazie al suo potente motore questo "peso leggero" può superare pendenze fino al 15%. Manovrare la vostra caravan monoasse non potrebbe essere più confortevole di così.



- Per caravan monoasse fino a 2000 kg di peso
- Con i suoi 33 kg il più leggero della sua categoria
- Più potente e più veloce grazie al nuovo e prestante motore
- Avvicinamento e allontanamento elettrici con il radiotelecomando

Truma Mover® TE R

Il tuttofare per caravan a doppio asse

Fare manovra non potrebbe essere più facile. Grazie alla sua struttura studiata a fondo, Truma Mover® TE R muove comodamente anche caravan di lunghezze maggiori tramite radiotelecomando ed è talmente leggero da non incidere inutilmente né sul vostro stile di guida, né sul consumo di benzina.



- Per caravan a doppio asse fino a 2.250 kg
- Con i suoi 33 kg il più leggero della sua categoria
- Più potente e più veloce grazie al nuovo e prestante motore
- Avvicinamento e allontanamento elettrici con il radiotelecomando

Truma Mover® TE R4

Questo nuovo pacchetto di potenza muove la classe di lusso

Con il nuovo Truma Mover® TE R4 potete ora parcheggiare, con precisione e comfort, anche caravan a doppio asse di dimensioni e pesi maggiori. I suoi 4 potentissimi motori fanno fare qualsiasi tipo di manovra alla vostra caravan premium, senza strattoni e in modo sicuro – comodamente con il telecomando.



- Sposta caravan a doppio asse fino a 3000 kg
- 66 kg, che quasi non si sentono
- Il sistema più potente sul mercato con il migliore comportamento di guida
- Avvicinamento e allontanamento elettrici con il radiotelecomando
- Manovre senza fatica in curve e angoli

È finito il tempo delle batterie deboli: Mover® PowerSet di Truma

Gli accessori perfetti per il vostro Truma Mover®

Il Mover® PowerSet di Truma carica la batteria velocemente e in modo affidabile, assicurando così non solo un funzionamento ottimale, ma anche il 50% in più di rendimento.

Compreso
kit cavi



- Una durata praticamente raddoppiata rispetto alle comuni batterie
- Insensibile agli scossoni
- Assolutamente sicuro grazie allo staccabatteria
- Batteria e caricabatteria perfettamente abbinati tra di loro
- Nessuna perdita grazie all'elettrolito fisso
- Con sensore di temperatura per una carica ottimale

PowerSet con BATTERIA OPTIMA® YT S 4.2 (55 Ah)
PowerSet Plus con BATTERIA OPTIMA® YT S 5.5 (75 Ah)
e caricabatterie automatico BC 416 IU



Consiglio

Per prolungare la durata della batteria, riporla completamente carica in un luogo fresco ed asciutto durante i mesi invernali.

Si consiglia inoltre di ricaricarla per 24 ore ogni 3 mesi.

Perché la sicurezza non è mai troppa

- Motori con protezione da sovraccarichi
- Presa di sicurezza contro l'avvicinamento accidentale
- Arresto immediato rilasciando i tasti di comando
- Arresto automatico al di fuori del raggio d'azione del telecomando
- Richiesta automatica conferma motori
- Avvio morbido dei motori di azionamento
- Controllo permanente della trasmissione di forza ai pneumatici*

* Solo Mover® SE R, TE R e TE R4

SolarSet 23 per il mantenimento della batteria

Superare l'inverno tranquillamente con la forza del sole

- Protegge la vostra batteria dallo scarico completo
- Sicuro sistema di fissaggio a tetto con certificazione DEKRA
- Componenti perfettamente abbinati

Kit per il mantenimento della carica con modulo fotovoltaico (monocristallino, 23Wp), regolatore di carica e kit di montaggio fotovoltaici

NOVITÀ!



Schema di montaggio

Di seguito una rappresentazione esemplificativa del montaggio dei sistemi di manovra Truma e gli accessori consigliati.

Informazioni complete e dettagliate

Potete ricevere informazioni dettagliate sui dati tecnici e sull'ampia gamma di accessori Truma Mover® presso il vostro rivenditore autorizzato o al sito www.truma.it/mover

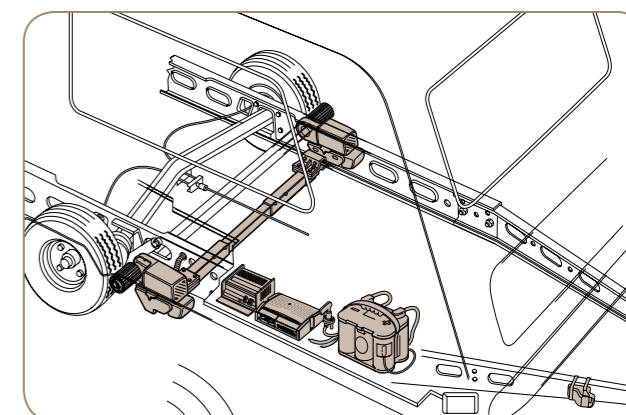



ALIMENTAZIONE ELETTRICA

Comodità anche in viaggio: con i prodotti per l'alimentazione elettrica di Truma sarete ancora più indipendenti.

Per la caffettiera o per il condizionatore, quando fa freddo e quando fa caldo, in campeggio o nella natura selvaggia: con i prodotti Truma avrete sempre e ovunque corrente a disposizione. Con un sistema di prodotti abbinati, che comanda l'alimentazione elettrica del veicolo in modo affidabile e ottimale.

Affinché non dobbiate rinunciare alle vostre tanto amate comodità nemmeno in vacanza.

Comfort energetico in viaggio

La tecnologia che rende indipendenti

Oggi giorno sono presenti a bordo sempre più apparecchiature: televisori, computer, frigoriferi e condizionatori sono diventati una presenza scontata nei veicoli per il tempo libero. Non si può pertanto nemmeno più rinunciare ad apparecchiature perfettamente abbinata tra di loro che assicurino un'alimentazione elettrica continua e sicura.

I componenti necessari – per ogni camper e caravan – vengono forniti direttamente dalla Truma nella ormai rinomata qualità. Garantiscono la massima sicurezza e un funzionamento affidabile e duraturo.

Panoramica dei vantaggi

Sicurezza e qualità in un unico pacchetto



Protezione ottimale

di persone, utenze elettriche e batterie



Massima energia

disponibile - anche in condizioni difficili



Truma offre componenti

di qualità - perfettamente abbinati

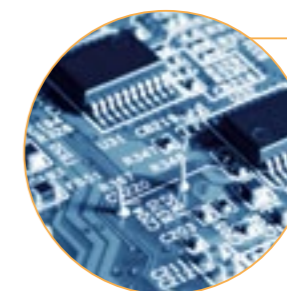

Lunga durata

grazie alla tecnologia d'avanguardia



VeGA – l'innovativo sistema di pila a combustibile

Generate da soli l'energia di cui avete bisogno

La VeGA della Truma garantisce, ovunque e in qualsiasi momento, un'alimentazione elettrica personalizzata. Questo sistema produce corrente servendosi del gas liquido che si trova già a bordo. È silenzioso, efficiente, affidabile e a basso impatto ambientale. Il sistema di pila a combustibile VeGA combina perfettamente una tecnologia all'avanguardia di massima utilità con un'estrema facilità di comando.

Affinché anche la VeGA confermi la vostra fiducia nella comprovata qualità Truma, abbiamo sottoposto il sistema a un'ampia gamma di test interni così come a completi test pratici presso i nostri clienti.

- **Potenza nominale max. 250 W**
- **Corrente di carica ca. 20 A a 12 V**
- **Capacità di carica max. 6.000 Wh/giorno**
- **Consumo di gas 100 g/h**
- **Costi di esercizio ridotti**
- **Funzionamento completamente automatico**



ORDINATE-LO SUBITO



Nota

Potete acquistare il nostro Truma VeGA in esclusiva presso il vostro partner Truma.
www.truma.it/ricerca-rivenditori

Video
www.truma.it/vega-film



Assicuratevi un'alimentazione elettrica ininterrotta

Con la VeGA potete far funzionare più utenze elettriche contemporaneamente.



La VeGA funziona autonomamente a seconda dello stato di carica della batteria di alimentazione e del relativo carico. Un'apposita centralina elettronica integrata nell'apparecchio si occupa della ricarica della batteria (a seconda del tipo di batteria).

VeGA Plus:

VeGA con interfacce di comunicazione supplementari per il comando mediante sistemi esterni di gestione dell'energia (ad es. in combinazione con le batterie agli ioni di litio).



Elevata potenza erogata

- Fino a 250 W / 20 A e max. 6.000 Wh di capacità di carica al giorno
- Tecnica ottimizzata per ricarica batteria



Tecnologia ecologica

- Ridotta emissione di gas combustibili
- Funzionamento silenzioso
- Combustibile pulito gas liquido (propano e/o butano)



Gas liquido – La fonte di energia ideale

- Nessun peso aggiunto o necessità di ulteriore spazio nel veicolo
- Più autonomia – fino a 28 kWh per ogni bombola GPL da 11 kg
- Elevata disponibilità grazie a un'estesa infrastruttura



Alimentazione elettrica continua

- Funzionamento autonomo, indipendente da orario o condizioni atmosferiche
- Utilizzo parallelo alla batteria di alimentazione
- Ridotti tempi di carica



Massimo comfort

- Funzionamento completamente automatico
- Touchscreen a colori di qualità, facile da usare
- Costi di manutenzione ridotti
- Affidabile servizio assistenza Truma



Estremamente economico

- Rapporto prezzo/prestazione ottimale
- Costi di esercizio ridotti

SolarSet

Più efficienza e sicurezza

I SolarSet di Truma sono sinonimo di componenti di qualità perfettamente abbinati, in grado di assicurare un'alimentazione affidabile grazie a celle fotovoltaiche monocristalline con una resa di potenza massima per superficie. Potete scegliere tra quattro livelli di potenza e troverete il SolarSet adatto per ogni applicazione. Affinché i SolarSet della Truma

rimangano stabili sul veicolo anche in presenza di condizioni avverse, abbiamo progettato, e fatto verificare, il sistema di fissaggio a tetto in conformità con le rigide norme di prova DEKRA. Grazie a una progettazione intelligente e di facile montaggio, l'installazione riesce in un attimo permettendovi di godere velocemente della vostra nuova libertà.

Kit di montaggio



SolarSet 23

Alimentazione elettrica, confortevole e autonoma con l'energia del sole

I SolarSet contengono tutti i componenti necessari per il montaggio di un impianto fotovoltaico mobile.

- **Quattro classi di potenza disponibili: 150 Wp, 100 Wp, 65 Wp e 23 Wp**
- **Massima efficacia della superficie con celle fotovoltaiche monocristalline**
- **Ricarica che non rovina le batterie**
- **Installazione rapida e facile con connessione a spina con protezione da inversione di polarità**
- **Innovativo kit di montaggio:**
 - Sicurezza dal marchio DEKRA
 - Utilizzabile in modo flessibile per tutti i moduli fotovoltaici con cornice
 - Fissaggio veloce e facile del modulo con viti autofilettanti
 - Spazio di montaggio minimo con soli 77 mm di sporgenza
 - Spoiler aerodinamico per un raffreddamento ottimale del modulo

Quale modulo scegliere

- SolarSet 150**
- SM 150: potenza modulo 150 Wp
 - Caricabatterie solare a due uscite SDC 20: 20A
 - Kit di montaggio fotovoltaico
 - Categoria veicolo: camper da medi a grandi



- SolarSet 100**
- SM 65: potenza modulo 100 Wp
 - Caricabatterie solare a due uscite SDC 10: 10A
 - Kit di montaggio fotovoltaico
 - Categoria veicolo: camper da medi a grandi



- SolarSet 65**
- SM 65: potenza modulo 65 Wp
 - Caricabatterie solare a due uscite SDC 10: 10A
 - Kit di montaggio fotovoltaico
 - Categoria veicolo: camper piccoli senza TV/SAT



Consiglio

Il SolarSet 23 è ideale per il mantenimento della batteria in combinazione con il Mover® PowerSet, si veda la pagina 60.

Batteria OPTIMA® YT S

Il pacchetto di potenza da 55 Ah o 75 Ah

Massima energia, massimo rendimento. OPTIMA® YT S, non è solo assolutamente esente da manutenzione, ma offre anche tanti vantaggi rispetto alle comuni batterie.



- Ricarica molto rapida con i caricabatterie automatici Truma
- Lunga durata grazie all'elevato numero di cicli e ai collegamenti resistenti alla corrosione
- Tecnologia SpiralCell per elevati prelievi di corrente
- Insensibile alle vibrazioni grazie all'involucro antiurto
- Protezione antifughe grazie all'elettrolito fissato e al velcro integrato
- Può essere montata in qualsiasi posizione
- Massima resistenza alle vibrazioni

OPTIMA® YT S 4.2 / 5.5

- Capacità (C20): 55 / 75 Ah
- Peso: 19,5 / 26,5 kg



Consiglio

Come conservare la batteria durante l'inverno

- Smontare la batteria per prolungarne la durata
- Conservare le batterie al piombo in un ambiente freddo, asciutto e solo completamente cariche
- Ricaricarle almeno ogni 3 mesi (ricarica di 24 h)

In caso di periodi di fermo prolungati durante l'anno, staccare i poli negativi della batteria. Preferibilmente con i morsetti Quickpower.

Supporto batteria per OPTIMA® YT S

Facile da montare



I supporti garantiscono il fissaggio rapido e sicuro della batteria. Adatto per OPTIMA® YT S 4.2 e OPTIMA® YT S 5.5.

Unità di controllo batteria BCU 35

Protegge la vostra batteria fino a 35 A



L'unità di controllo batteria disattiva l'utenza temporaneamente. Protegge gli apparecchi sensibili dalla bassa tensione ed evita che la batteria si scarichi completamente. Corrente di commutazione max. 35 A.

Quadro di controllo CP V

Per l'indicazione della tensione delle batterie



Questo quadro di controllo della batteria permette di verificare, velocemente e semplicemente, la tensione di due batterie da 12 V (p.e. della batteria di avviamento e di quella di alimentazione), la quale viene visualizzata con chiarezza sulla catena di LED a tre colori.

Pannello di controllo CP W e sonda di livello

Per avere sotto controllo il serbatoio dell'acqua



Sonda di livello

Il pannello di controllo CP W serve per l'indicazione del livello di riempimento dei serbatoi per l'acqua dolce e per quella di scarico. Premendo un tasto si visualizza il livello di riempimento attuale tramite la sonda di livello dell'acqua dolce a 5 tacche o tramite i 5 sensori a contatto. Lo stato di riempimento viene indicato sulla fila di LED in quattro livelli.

Morsetti Quickpower

La soluzione rapida



Per collegare e staccare gli attacchi della batteria facilmente, rapidamente e senza l'ausilio di utensili. Sono adatti a tutti i tipi di collegamento secondo le norme DIN e SAE.

Caricabatterie di ultimissima generazione Hightech per la vostra batteria

Caricate le vostre batterie in modo sicuro, rapido ed efficace con i nostri caricabatterie automatici adatti a qualsiasi comune batteria. Ricaricano immediatamente la corrente consumata, compensano le oscillazioni di rete e permettono di immagazzinare il massimo dell'energia grazie alla carica termocontrollata. Insieme all'abbinato pannello BC (si veda pagina 172) si assicura l'alimentazione elettrica duratura anche in vacanza.



Pannello BC

- Disponibile con correnti di carica da 16, 30 o 60 A e con una, due o tre uscite
- Carica con modernissima tecnologia controllata da microprocessori e linea di carica IUoU
- Compensazione automatica delle oscillazioni di tensione
- Per batterie con tecnologia all'elettrolito liquido, al gel e AGM
- L'opzionale pannello BC indica le diverse fasi di carica della batteria
- Design robusto
- Funzionamento di carica silenzioso



Net Protector NP 3000 Protezione sicura dalle sovratensioni

Tutti gli apparecchi alimentati con una tensione da 230 V sono continuamente sottoposti al rischio di picchi di tensione.

Questi vengono causati da generatori, dai cambi di potenza del motore sui traghetti o anche da veicoli adiacenti nei campeggi. Ed è proprio in tali situazioni che Net Protector NP 3000 protegge efficacemente i vostri apparecchi dai danni provocati da eventuali sovratensioni.



- Disattivazione automatica in caso di sovratensione
- Rapida riaccensione dopo soli 6 secondi
- Spia luminosa per indicazione dello stato operativo
- Tasto di prova per il controllo della funzionalità
- Può essere impiegato per tutte le sorgenti di tensione utilizzate
- Facile da installare nella rete elettrica di bordo



Interruttore automatico AC-P 10 A / 30 mA Per la protezione personale e dell'impianto

Dispositivo automatico con interruttore FI per la protezione delle linee di rete e delle persone in caso di sovraccarichi e cortocircuiti.



Consiglio

Dal 04/2012 in base alla norma IEC 60634-7-721 deve essere necessariamente presente un interruttore FI in caso di nuovi montaggi o di integrazioni a successive, così come in casi di assistenza.

Ballast PS 50 Automatic Alimentazione affidabile

Questo ballast è perfetto per l'alimentazione elettrica diretta di pompe dell'acqua, ventilatori, lampadine e tante altre utenze di corrente continua a 12 V nella vostra caravan.



- Commutazione automatica delle tensioni di ingresso con priorità sul servizio di rete
- Elevata potenza di uscita grazie all'efficiente conduzione dell'aerazione nell'involucro

Amplificatore di tensione VB 10 Perfetta compensazione della tensione

Compensa le differenze di tensione tra la batteria di avviamento e quella di alimentazione. Questo amplificatore di tensione assicura una carica rapida della batteria di alimentazione durante la marcia - nessun rischio di sovraccarichi.



- Relè frigorifero integrato
- A motore spento, sgancia le utenze dalla batteria di avviamento
- Adatto per batterie all'elettrolito liquido o a gel



ALTRO

E per terminare vi presentiamo nelle seguenti pagine ulteriori accessori come, per esempio, unità di comando, lampade, apparecchi di prova e utensili speciali.





Lampada a parete Truma Nova

Un'atmosfera piacevole senza corrente

Con la lampada a parete con funzionamento a gas potete creare ovunque un'illuminazione elegante e un'atmosfera accogliente: nella vostra casa mobile, in veranda o in una romantica baita. Affidabile, sicura e senza corrente.



- Con retina a parete sbiancata in fibra di vetro comprese 2 reticelle avvitabili e deflettore termico
- Retina a parete disponibile anche in bianco
- Dispositivo termoelettrico di sicurezza contro la fuoriuscita di gas incombusto (adatto anche a veicoli)
- Intensità luminosa fino a ca. 60 W
- Pressione del gas 30 mbar o 50 mbar
- Possibilità di installazione a posteriori

Accessori per lampada a parete Nova



Retina a parete SW

per le lampade Nova NLZS e NLS sbiancate, in un nuovo design



Nipplo a parete

per la posa in superficie del tubo del gas



Bruciatore BVL

disponibile per una pressione del gas di 30 mbar o 50 mbar



Accenditore a pietra focaia



Reticella avvitabile NG

Lampada a soffitto LZS Truma

Un'atmosfera piacevole senza corrente

Ideale per baite e per tanti altri impieghi.



Lampada a soffitto LZS con kit di montaggio A

Da 30 a 50 mbar con dispositivo termoelettrico di sicurezza contro la fuoriuscita di gas incombusto, intensità luminosa fino a ca. 60 W, consumo di gas 60 g/h **con sfera opalina OT** Ø 18 cm, tubo oscillante di 20 cm, gomito a soffitto, plafoniera a soffitto di Ø 15 cm, reticella avvitabile NG



Lampada a soffitto LZS con kit di montaggio F

Da 30 a 50 mbar con dispositivo termoelettrico di sicurezza contro la fuoriuscita di gas incombusto, intensità luminosa fino a ca. 60 W, consumo di gas 60 g/h **con schermo a campana** di Ø 40 cm, tubo oscillante di 20 cm, gomito a soffitto, sfera opalina OT, plafoniera a soffitto di Ø 15 cm, reticella avvitabile NG



Lampada a soffitto LZS con kit di montaggio K

Da 30 a 50 mbar con dispositivo termoelettrico di sicurezza contro la fuoriuscita di gas incombusto, intensità luminosa fino a ca. 60 W, consumo di gas 60 g/h **con schermo decorativo in rame** di Ø 33 cm, tubo oscillante di 20 cm, gomito a soffitto, sfera opalina OT, plafoniera a soffitto di Ø 15 cm, reticella avvitabile NG

Accessori per lampade



Bruciatore Nova NB



Plafoniera a soffitto DÜB
Necessaria con soffitti di legno!
Ø 22 cm



Reticella avvitabile NG



Accenditore a pietra focaia FL



Sempre a vostra disposizione

Il servizio di assistenza internazionale Truma

I prodotti Truma vi offrono sempre un comfort perfetto. Una caratteristica che non perdiamo mai di vista durante lo sviluppo, la produzione e il costante controllo della qualità dei nostri prodotti. La nostra rete clienti in tutta Europa è la conferma dell'elevata affidabilità dei nostri prodotti.

Se, comunque, dovesse succedere che abbiate bisogno del nostro aiuto, saremo volentieri a vostra disposizione: nei 500 punti assistenza distribuiti in tutta Europa e in tutto il mondo, nelle più importanti località di villeggiatura. Con gli utensili appropriati, i pezzi di ricambio originali e, logicamente, con tutta l'esperienza che abbiamo accumulato in questi 60 anni.

Affinché vi possiate rimettere velocemente in movimento.

Consiglio

Per informazioni dettagliate sui prodotti Truma, per gli indirizzi dei centri assistenza e anche per le istruzioni di montaggio e per l'uso si vada al nostro sito www.truma.it

Consulenza competente



Avete una domanda o un problema? Saremo felici di potervi aiutare, offrendovi consulenza di montaggio, sulla diagnosi degli errori, in caso di riparazioni e rimuovendo i possibili guasti. Saremo anche lieti di offrirvi una consulenza personalizzata su come perfezionare e ampliare il vostro sistema di distribuzione dell'aria calda. Aspettiamo la vostra chiamata!

Tel. 031 352 77 1
Fax 031 352 77 231
assistenza@dimatec.it

Centro assistenza Putzbrunn



Manutenzione, riparazioni o montaggio di prodotti comfort Truma: nel nostro centro assistenza il vostro veicolo viene messo a punto per affrontare il prossimo viaggio.

Dove siamo

Truma Gerätetechnik GmbH & Co KG
Michael-Haslbeck-Straße 13
85640 Putzbrunn

La descrizione dettagliata di come raggiungerci è contenuta al sito www.truma.it/arrivo-putzbrunn

Assistenza internazionale



Logicamente potete confidare nel servizio assistenza Truma anche all'estero.

- **Ci occupiamo del coordinamento con i nostri service partner locali,**
- **dell'intermediazione di pezzi di ricambio all'estero,**
- **delle barriere linguistiche e**
- **del supporto per la rimozione dei guasti.**

I nostri orari di apertura

Da maggio a settembre:
da lunedì a giovedì 7.30–16.30
venerdì 7.30–15.00

Da ottobre ad aprile:
da lunedì a venerdì 7.30–17.30

Telefono +49 (0)89 4617-2142 Telefax +49 (0)89 4617-2159
service@truma.com

Tenete sempre a portata di mano i seguenti dati: tipo di apparecchio, numero di serie (vedi targhetta dati sull'apparecchio) e anno di fabbricazione.

Importatore:
Dimatec S.p.A.
Via Galileo Galilei, 7
22070 Guanzate (CO)

Tel. 031 352 77 1
Fax 031 352 77 231
assistenza@dimatec.it
www.dimatec.it



Truma Gerätetechnik GmbH & Co. KG
Wernher-von-Braun-Straße 12
85640 Putzbrunn
Germania

Telefono +49 (0)89 4617-2142
Telefax +49 (0)89 4617-2159
service@truma.com
www.truma.it



[www.facebook.com/
Truma.Fan](https://www.facebook.com/Truma.Fan)



Stampato su carta Arctic Volume White con certificazione FSC® e PEFC. Tutte le materie prime derivano, in conformità con la registrazione EMAS, da fonti gestite in modo sostenibile e sono lavorate a basso impatto ambientale. Per il nostro ambiente. Per voi.